

**exacontrol 7**  
RADIO



<b>DE</b>	Bedienung .....	4
	Montage .....	7
<b>GB</b>	Operating .....	10
	Installation .....	13
<b>FR</b>	Notice d'utilisation .....	16
	Notice de montage .....	19
<b>ES</b>	Instrucciones de Uso .....	22
	Instalación .....	25
<b>PT</b>	Instruções de Uso .....	28
	Instalação .....	31
<b>IT</b>	Uso .....	34
	Installazione .....	37
<b>NL</b>	Bediening .....	40
	Installatie .....	43
<b>DK</b>	Betjening .....	46
	Montage .....	49
<b>PL</b>	Obsługa .....	52
	Montaż .....	55
<b>HU</b>	Kezelés .....	58
	Szerelés .....	61
<b>CZ</b>	Návod k obsluze .....	64
	Návod k montáži .....	67
<b>RO</b>	Exploatare .....	70
	Instalare .....	73
<b>SK</b>	Obsluha .....	76
	Montáž .....	79
<b>TR</b>	Kullanma kılavuzu .....	82
	Montaj kılavuzu .....	85
<b>RUS</b>	Эксплуатация .....	88
	Монтаж .....	91

exacontrol 7 radio

## FR Utilisation

Laissez toujours tous les robinets des radiateurs complètement ouverts dans la pièce où se trouve votre thermostat d'ambiance.

### Organes de commande

- ☰ Sélectionner le mode de fonctionnement
- + Augmenter la valeur
- Réduire la valeur
- OK Confirmer la valeur, avancer dans le programme
- C Revenir en arrière/Restituer la valeur
- ☼ Régler Choisir la température jour
- Régler Choisir la température nocturne
- P Programmer les heures de chauffage
- ⌚ Régler les heures et jours de semaine

### Vue d'ensemble de l'écran

- 1 Heure actuelle
- 2 Symboles
  - ⌚ La température ambiante est régulée par le programme sélectionné.
    - ⌚ ● - Période d'abaissement
    - ⌚ ☼ - Période de chauffe
  - Régulation permanente de la température ambiante en fonction de la température d'abaissement.
  - ☼ Régulation permanente de la température ambiante en fonction de la température jour

16

exacontrol 7 radio

- ☑ Programme congés : la température ambiante est réglée en fonction de la température demandée pour la durée de vos vacances.
- ➔ Brève modification de température
- ☼ Demande chauffage à l'appareil
- 3 Temperature actuelle
- 4 Affichage barres (I = Période de chauffe)
- 5 Jour de la semaine (1 = lu., 2 = ma., 3 = me., 4 = je., 5 = ve., 6 = sa., 7 = di.)
- 6 Marquage du jour en cours de la semaine
- 7 Piles: clignotement = piles à changer, temps de fonctionnement restant: 4 semaines

**⚠ Danger de surchauffe de la pièce: en cas de pile usée, la chaudière fonctionne avec une température maximale de départ (pour éviter le gel).**

### Description de l'appareil

Exacontrol 7 radio est un thermostat d'ambiance avec programmation hebdomadaire du chauffage. Le thermostat dispose de 2 programmes de base P1 et P2, d'un programme bloc modifiable P3 et d'un programme individuel réglable Pi.

exacontrol 7 radio

17

FR

	Réglage des programmes périodes de chauffe	Réglés d'usine
P1	6:00-22:00 heures	du lu au ve
P2	7:30-22:30 heures	sa
P3	réglable (pour plusieurs jours au choix)	di
Pi	réglable (pour chaque jour individuellement)	

**Page**

Choix du mode de fonctionnement . . . . .	.95
Activer la fonction congés . . . . .	.97
Brève modification de la température . . . . .	.99
Réglage de la température jour . . . . .	.101
Réglage de la température d'abaissement . . . . .	.101
Réglage jour et heure . . . . .	.103
Choix du programme de base . . . . .	.105
Réglage des programmes P3 et Pi . . . . .	.107
Remplacement Piles . . . . .	.109
Enclenchement par téléphone . . . . .	.111

FR

**Montage**  
**Installation du thermostat d'ambiance,**  
**du récepteur à distance**

Cet appareil ne peut être ouvert et installé que par un professionnel qualifié conformément aux schémas des pages 112 à 114 . Il convient, à cet effet de respecter les consignes de sécurité existantes.



**Danger d'électrocution sur les raccordements conducteurs de courant. Avant les travaux sur l'appareil, couper l'alimentation secteur et mettre des coupe-circuits avant la remise en marche.**

Nous ne sommes pas responsables des dommages pouvant découler du non-respect de ce mode d'emploi, des câblages défectueux ou détériorations mécaniques.

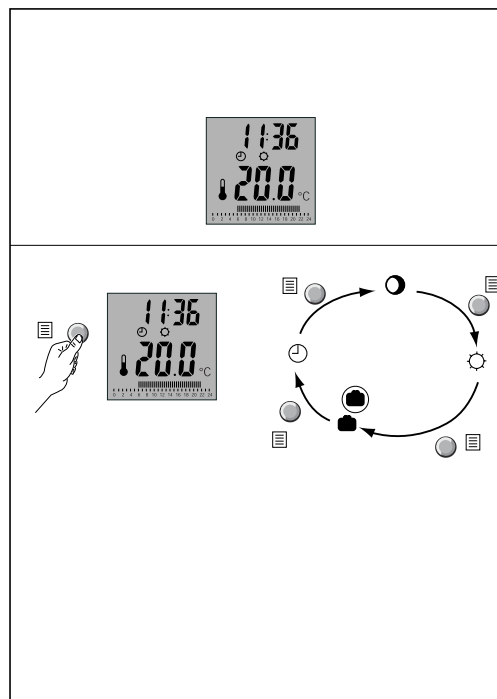

94

exacontrol 7 radio

- DE** Betriebsart wählen
- GB** Choose the operating mode
- FR** Choix du mode de fonctionnement
- ES** Selección del Modo de Funcionamiento
- PT** Selecção do Modo de Funcionamento
- IT** Impostazione del il modo operativo
- NL** Bedrijfsfunctie kiezen
- DK** Valg af driftsart
- PL** Wybór trybu pracy
- HU** Üzem mód kiválasztása
- CZ** Volba druhu provozu
- RO** Selectarea regimului de funcționare
- SK** Voľba prevádzkového režimu
- TR** İşletme türü seçimi
- RUS** Выбор режима работы

exacontrol 7 radio

95

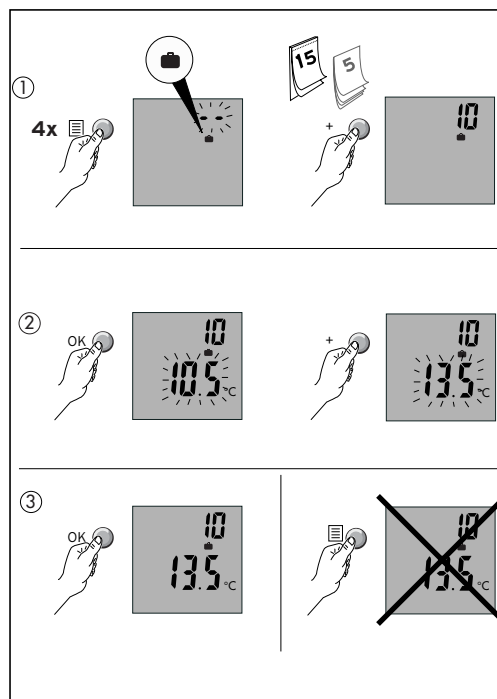

96

exacontrol 7 radio

- DE** Urlaubsfunktion aktivieren
- GB** Activate the holiday program
- FR** Activer la fonction congés
- ES** Activación del Programa de Vacaciones
- PT** Ativação do Programa de Férias
- IT** Impostazione programma vacanze
- NL** Vakantieprogramma activeren
- DK** Aktivering af feriedrift
- PL** Aktywacja funkcji urlopowej
- HU** Szabadság-funkciók aktiválása
- CZ** Aktivace funkce "dovolená"
- RO** Activarea funcției concediu
- SK** Aktivácia dovolenkovej funkcie
- TR** Tatil fonksiyonunu çalıştırma
- RUS** Включение программы "Отпуск"

exacontrol 7 radio

97

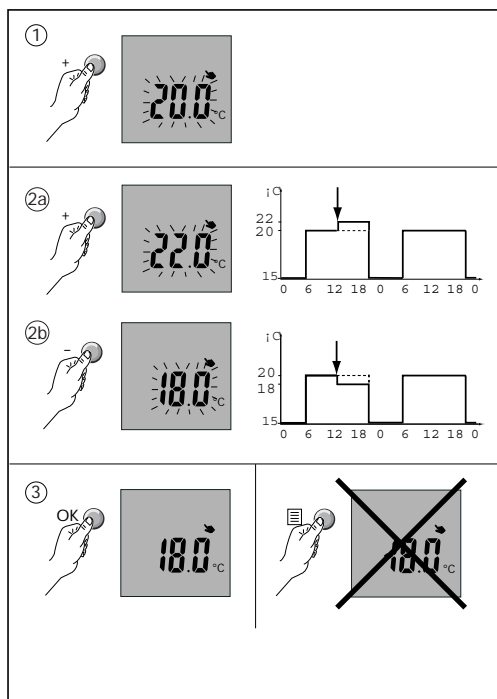

98

exacontrol 7 radio

- DE** Temperatur kurzfristig verstellen
- GB** Temporary change of temperature setting
- FR** Brève modification de la température
- ES** Cambio de la temperatura a corto plazo
- PT** Mudança breve de temperatura
- IT** Modifica temporanea temp. ambiente
- NL** Kamertemperatuur kortstondig wijzigen
- DK** Midlertidig Ændring af temperatur
- PL** Krótkotrwałe przestawienie temperatury
- HU** Hőmérséklet módosítása rövid időre
- CZ** Krátkodobá změna teploty
- RO** Scurtă modificare a temperaturii
- HR** Kratkotrajno promijeniti temperaturu
- SK** Krátkodobé prestavenie teploty
- TR** Kısa süre için sıcaklık değıştirilmesi
- RUS** Кратковременная перестановка температуры

exacontrol 7 radio

99

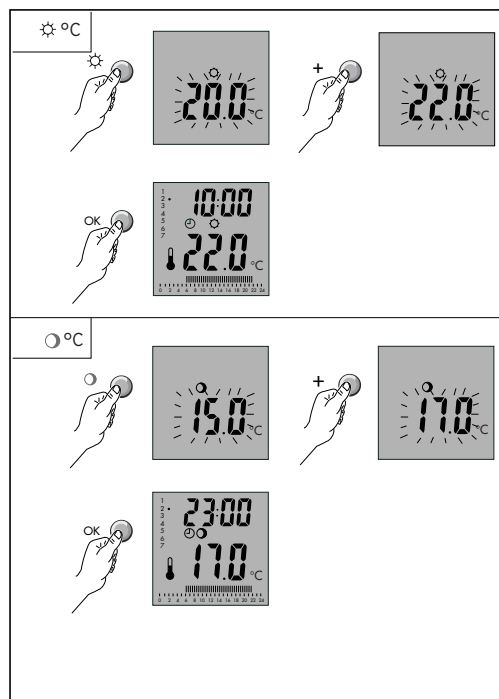

100

exacontrol 7 radio

- DE** Tag-/Absenktemperatur einstellen
- GB** Adjust the day / night temperature
- FR** Réglage température jour / d'abaissement
- ES** Selección de Temperatura Diurna / Selección de Temperatura Nocturna
- PT** Selecção de Temperatura Diurna / Selecção de Temperatura Nocturna
- IT** Impostazione della temperatura diurna / di abbassamento
- NL** Dagtemperatuur / Verlagings temperatuur instellen
- DK** Indstilling af dagtemperatur / nattemperatur
- PL** Ustawienie temperatury dziennej / obniżonej
- HU** Nappali hőmérséklet beállítása  
Csökkentett hőmérséklet beállítása
- CZ** Nastavení denní / snížené teploty
- RO** Reglarea temperaturii de zi / de noapte
- SK** Nastavenie dennej / zníženej teploty
- TR** Gündüz konumu / Gece konumu sıcaklığının ayarlanması
- RUS** Установка дневной / ночной температуры помещения

exacontrol 7 radio

101

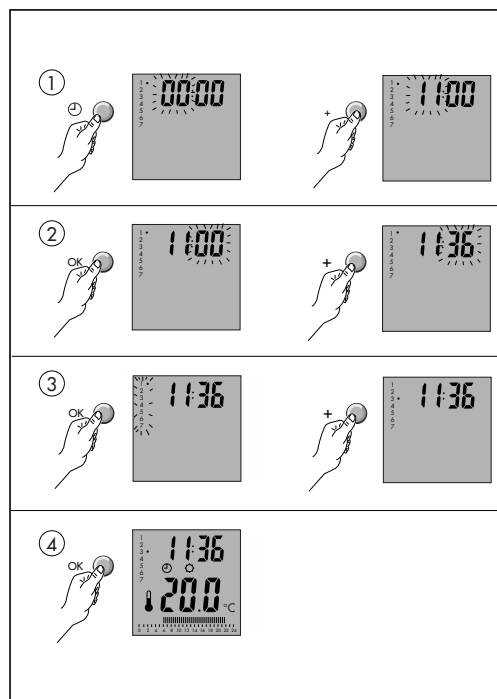

102

exacontrol 7 radio

- DE** Uhrzeit und Wochentag einstellen
- GB** Set the date and time
- FR** Réglage heure et jour
- ES** Ajuste de la hora y del día de la semana
- PT** Ajuste da hora e do dia da semana
- IT** Impostazione ora e giorno della settimana
- NL** Tijd en dag van de week instellen
- DK** Indstilling af klokkeslét og ugedag
- PL** Ustawienie godziny i dnia tygodnia
- HU** A pontos idő és hét napjának beállítás
- CZ** Nastavení denního času a dne v týdnu
- RO** Reglarea orei și a zilei săptămânii
- HR** Podesiti vrijeme i dan u tjednu
- SK** Nastavenie dňa v týždni a času
- TR** Aktüel saat ve günün ayarlanması
- RUS** Установка времени времени и дня недели

exacontrol 7 radio

103



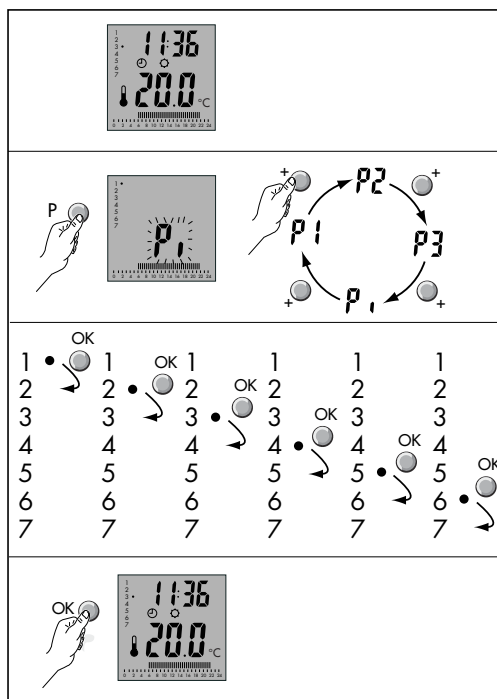

- DE** Programm auswählen
- GB** Choose a program
- FR** Choix du programme
- ES** Elección de programa
- PT** Escolha do programa
- IT** Scelta del programma
- NL** Programma's kiezen
- DK** Valg af program
- PL** Wybór programu podstawowego
- HU** Program kiválasztása
- CZ** Výběr základního programu
- RO** Selectarea programului de bază
- SK** Výber základného programu
- TR** Ana program seçimi
- RUS** Выбор программы

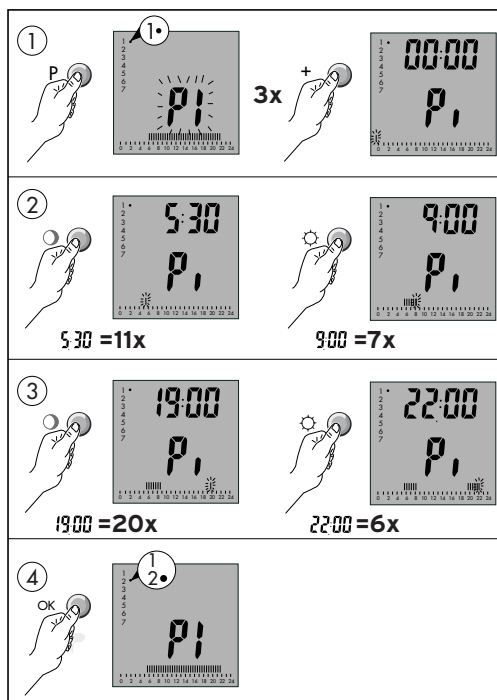

106

exacontrol 7 radio

- DE** Programm P3 und Pi einstellen
- GB** Set program P3 or Pi
- FR** Réglage Programmes P3 et Pi
- ES** Ajuste de los programas P3 y Pi
- PT** Ajuste dos programas P3 e Pi
- IT** Impostazione dei programmi P3 e Pi
- NL** Programma's P3 en Pi instellen
- DK** Indstilling af program P3 og Pi
- PL** Ustawienie programów P3 i Pi
- HU** P3 és Pi program beállítás
- CZ** Nastavení programu P3 a Pi
- RO** Modificarea programelor P3 și Pi
- SK** Nastavenie programu P3 a Pi
- TR** P3 ve Pi programlarının ayarlanması
- RUS** Задание программ P3 и Pi

exacontrol 7 radio

107

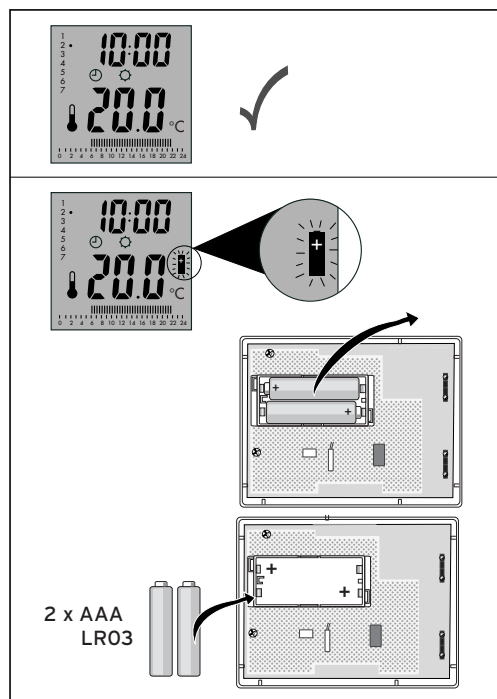

108

exacontrol 7 radio

- DE** Batterie ersetzen
- GB** Change batteries
- FR** Remplacement piles
- ES** Cambio de pilas
- PT** Troca de pilhas
- IT** Sostituzione delle batterie
- NL** Batterij vervangen
- DK** Batteriskifte
- PL** Wymiana baterii
- HU** Elemcsere
- CZ** Výměna baterie
- RO** Schimbarea bateriei
- SK** Výmena batérií
- TR** Pil deđişimi
- RUS** Замена элементов питания

exacontrol 7 radio

109

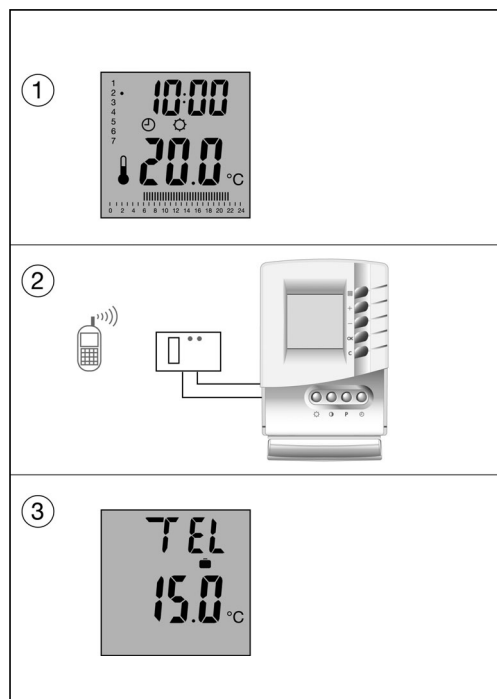

110

exacontrol 7 radio

- DE** Schalten über Telefonkontakt
- GB** Connect with remote-control switch  
(not currently available in the UK)
- FR** Enclenchement par téléphone
- ES** Control telefónico a distancia
- PT** Ligação mediante linha telefónica (opcional)
- IT** Inserire il comando telefonico a distanza
- NL** Inschakelen op afstand via de telefoon  
(n.t.v. in NL)
- DK** Styring via telefon
- PL** Przełączenie przez telefon
- HU** Telefoni átkapcsolás
- CZ** Spínání pomocí telefonního kontaktu
- RO** Cuplarea prin intermediul telefonului
- SK** Zapnutie prostredníctvom telefonického kontaktu
- TR** Telefon bağlantısıyla kumanda
- RUS** Управление через телефонный контактотр

exacontrol 7 radio

111

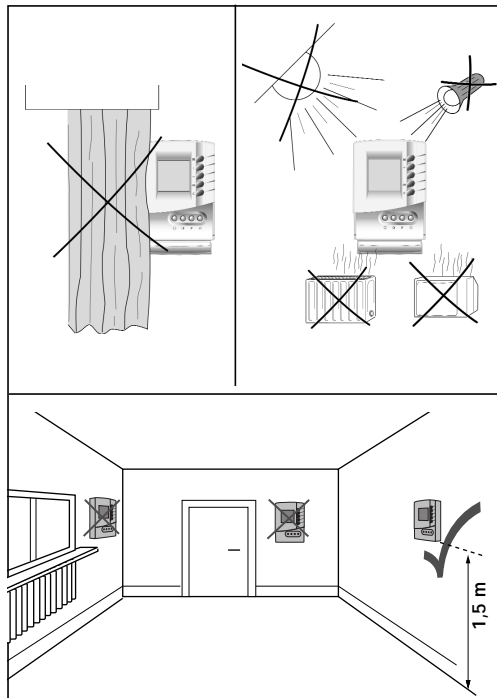

112

exacontrol 7 radio

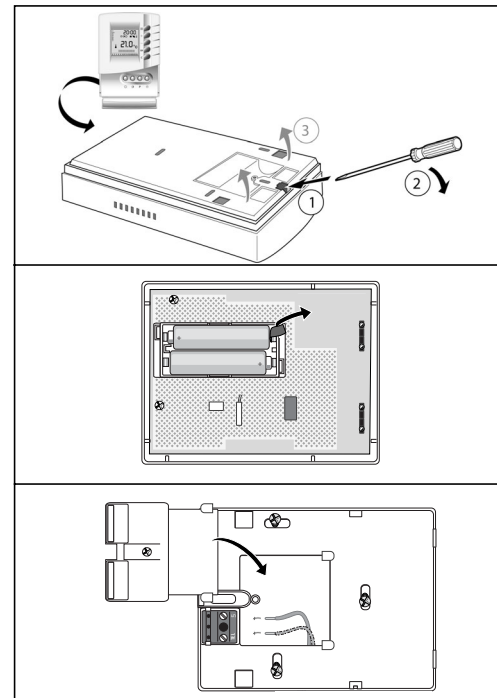

exacontrol 7 radio

113

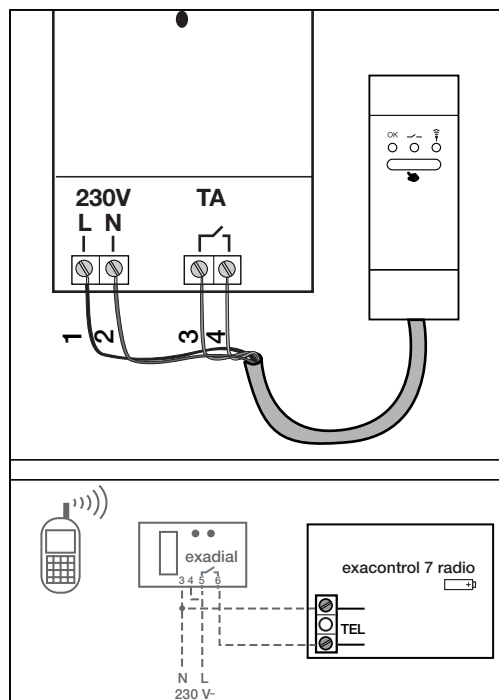

114

exacontrol 7 radio

	1	2	3	4
DE	blau	schwarz	rot	braun
GB	blue	black	red	brown
FR	bleu	noir	rouge	marron
ES	azul	negro	rojo	marrón
PT	azul	preto	vermelho	castanho
IT	blu	nero	rosso	marrone
NL	blauw	zwart	rood	bruin
DK	blå	sort	rød	brun
PL	niebieski	czarny	czerwony	brązowy
HU	kék	fekete	piros	barna
CZ	modrá	černá	červená	hnědá
RO	albastru	negru	roșu	maro
SK	modrý	čierny	červený	hnedý
TR	mavi	siyah	kırmızı	kahverengi
RUS	синий	черный	красный	коричневый

exacontrol 7 radio

115