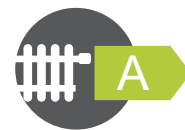

Thema Condens AS 30-CS/1 (N-BE)

**Algemene kenmerken**

- Garantie op het verwarmingslichaam: 5 jaar
- Garantie omnium: 3 jaar
- Beschikbaarheid van wisselstukken: 15 jaar

Bijzondere kenmerken

- Aardgas en propaan
- Enkel voor individuele schoorstenen
- Aansluiting thermostaat ON/OFF of eBUS, OpenTherm® in optie

Uitrusting

- Verwarmingslichaam en brander in roestvrij staal
- Vlambewakingselektrode en ontsteekelektrode
- Stijlvolle en intuïtieve touchscreen display met 'duidelijke tekstweergave' en weergave van het verbruik
- Expansievat (8 l), bypass en overdrukventiel 3 bar
- Ingebouwde driewegklep
- Ingebouwde weersafhankelijke regeling met en tijdprogrammering , buitenvoeler in optie
- Ingebouwde modulerende pompregeling volgens temperatuur of druk

Levering

- Zakje met kleine elementen, afvoerslangen van de veiligheidskleppen, afvoerslang voor condensatie
- Ophangbeugel van het toestel
- Documentatie
- Niet meegeleverd bij het toestel: aansluitbuizen, montageplaat, aansluitset, vulset, verticale uitgang

Thema Condens AS 30-CS/1 (N-BE)

Thema Condens AS 30-CS/1 (N-BE)	Eenheid	Waarde
artikelnummer		0010025075
Type ketel		enkel verwarming
Gascategorie		I2N & I3P
CE PIN nummer		CE-0063DL3988
ErP-gegevens		
Seizoensgebonden energie-efficiëntie voor verwarming (η_s)	%/-	94 / A
Seizoensgebonden energie-efficiëntie voor warm water (η_{Wh})	%/-	-
Tapprofiel	-	XL
Nominaal thermisch vermogen	kW	30
Rendement bij deellast (30% en 30°C) (Hi/Hs)	%	109,4 / 98,6
Rendement bij nominale belasting (100% en 80/60°C) (Hi/Hs)	%	97,8 / 88,1
Stilstandverliezen	kW	0.044
Supplementair elektriciteitsverbruik bij volledige belasting	kW	0.033
Elektrisch vermogen in waakstand	kW	0.002
Maximaal vermogen van de pomp	W	45
Type pomp	-	natlopende circulatiepomp
EEl waarde van de pomp	-	0.2
Niveau van akoestisch vermogen, binnen	dB (A)	51
NOx-emissie	mg/kWh	29
NOx klasse	-	6
Kenmerken verwarming		
Nuttig vermogen Regime 80 / 60 °C (min. - max.) (G20)	kW	3,4 - 29,8
Nuttig vermogen Regime 50 / 30 °C (min. - max.) (G20)	kW	3,9 - 32,8
nominale warmtebelasting - verwarming (min - max) (G20)	kW	3,6 - 30,6
Nuttig vermogen Regime 80 / 60 °C (min. - max.) (G25)	kW	3,4 - 29,8
Nuttig vermogen Regime 50 / 30 °C (min. - max.) (G25)	kW	3,9 - 32,8
nominale warmtebelasting - verwarming (min - max) (G25)	kW	3,6 - 30,6
Nuttig vermogen Regime 80 / 60 °C (min. - max.) (G31)	kW	8,0 - 29,7
Nuttig vermogen Regime 50 / 30 °C (min. - max.) (G31)	kW	8,9 - 31,9
nominale warmtebelasting - verwarming (min - max) (G31)	kW	8,2 - 30,6
Temperatuurbereik verwarming	°C	15 - 80
Capaciteit van het expansievat	l	8
Voordruk van het warmwaterexpansievat	bar	0.75
Maximale druk (geïntegreerde veiligheidsklep)	bar	3
Nominale waterdoorstroming ($\Delta T = 20$ K)	l/h	1283
Restopvoerhoogte bij nominale waterdoorstroming	MPa	0.012
Condensvolume ongeveer 50 / 30 °C	l/u	3.35
Sanitaire kenmerken		
Maximaal nuttig vermogen (G20)	kW	34.8
Nominale warmtebelasting (G20)	kW	34.8
Maximaal nuttig vermogen (G25)	kW	34.8
Nominale warmtebelasting (G25)	kW	34.8
Maximaal nuttig vermogen (G31)	kW	34.8
Nominale warmtebelasting (G31)	kW	34.8
Specifiek debiet ($\Delta T 25$ K / $\Delta T 30$ K)	l/min	n.a.
Temperatuurbereik SWW	°C	n.a.
Minimale waterdoorstroming	l/min	n.a.
Volumestroombegrenzer	l/min	n.a.
Capaciteit van het expansievat	l	n.a.
Capaciteit van de boiler	l	n.a.

Thema Condens AS 30-CS/1 (N-BE)

Thema Condens AS 30-CS/1 (N-BE)	Eenheid	Waarde
Maximale druk sanitaire toevoer	bar	n.a.
Evacuatie van rookgassen		
Aansluitingstype	-	C13, C33, C43, C53, C83, C93, B23P
Verbrandingsgasmassaastroom (Pmin - Pmax - Pmax sanit.)	g/s	1,8 - 15,6 - 18,2
Maximale lengte in C13 (Lengte + bocht(en) 87°) ø 60 / 100	m	8 m + 1
Maximale lengte in C13 (Lengte + bocht(en) 87°) ø 80 / 125	m	23 m + 3
Maximale lengte in C33 (Lengte + bocht(en) 87°) ø 60 / 100	m	8 m
Maximale lengte in C33 (Lengte + bocht(en) 87°) ø 80 / 125	m	23 m + 3
Gasverbruik		
G20 (verwarming / sanitair)	m ³ /u	3,24 / 3,68
G25 (verwarming / sanitair)	m ³ /u	3,77 / 4,28
G31 (verwarming / sanitair)	kg/u	2,38 / 2,7
Gasaansluitdruk G20	mbar	20
Gasaansluitdruk G25	mbar	25
Gasaansluitdruk G31	mbar	37
Aanvullende informatie		
Gewicht leeg / gevuld	kg	32,6 / 44,8
Afmetingen (hoogte / breedte / diepte)	mm	740 / 418 / 344
Aansluiting veiligheidsklep	mm	15
Condensafvoerslang	mm	21.5
Aansluitingstype hydraulisch/gas	-	DIN
Aansluitingen (verwarming - sanitair - gas)	inch	3/4" - 3/4" - 1/2"
Elektrische bescherming	-	IPX4D
Elektrische aansluiting	V/Hz	230 V / 50 Hz
Collectieve systemen in overdruk		
Type C43P		n.a.
Diameter van de aansluiting	mm	n.a.
Referentie van de externe terugslagklep	-	n.a.
Verbrandingsgastemperatuur in verwarming (80°C/60°C) (min - max)	°C	n.a.
Verbrandingsgastemperatuur in verwarming (50°C/30°C) (min - max)	°C	n.a.
Verbrandingsgastemperatuur in sanitair (max)	°C	n.a.
Max verbrandingsgastemperatuur	°C	n.a.
Verbrandingsgasdruk in CV-bedrijf (min - max)	Pa	n.a.
Verbrandingsgasdruk in warmwaterbedrijf (min - max)	Pa	n.a.
CO ² -gehalte in CV-bedrijf (min - max)	%	n.a.
CO ² -gehalte in warmwaterbedrijf (min - max)	%	n.a.
Minimaal instelbaar verwarmingsvermogen (d85)	kW	n.a.
Type C(10)3		n.a.
Diameter van de aansluiting	mm	n.a.
Referentie van de externe terugslagklep	-	n.a.
Max. aansluiting (ketel - collectieve systeem)	-	n.a.
Minimaal instelbaar verwarmingsvermogen (d85)	kW	n.a.

Thema Condens AS 30-CS/1 (N-BE)

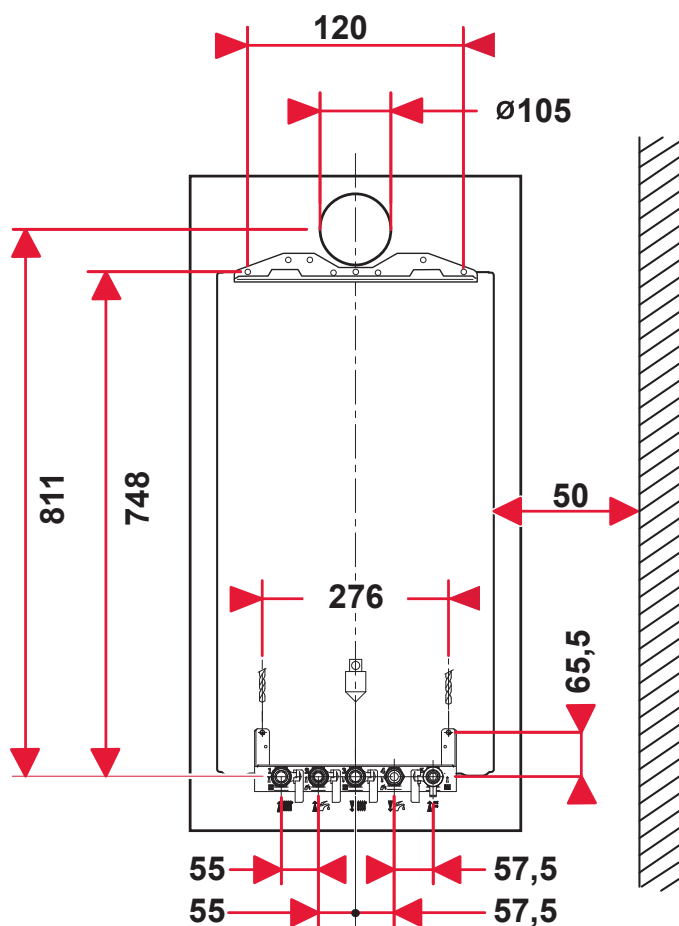
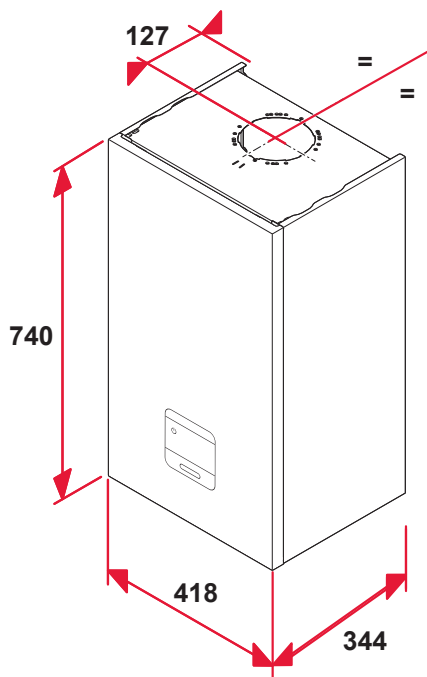

Toebehoren	Referentie
Montageplaat	0010031760
Set koperen buizen	0020222453
Verticale uitgang 60/100	0010031029
Verticale uitgang 80/125	0010031033
Verticale uitgang 80/80	0010024098

Thema Condens AS 30-CS/1 (N-BE)

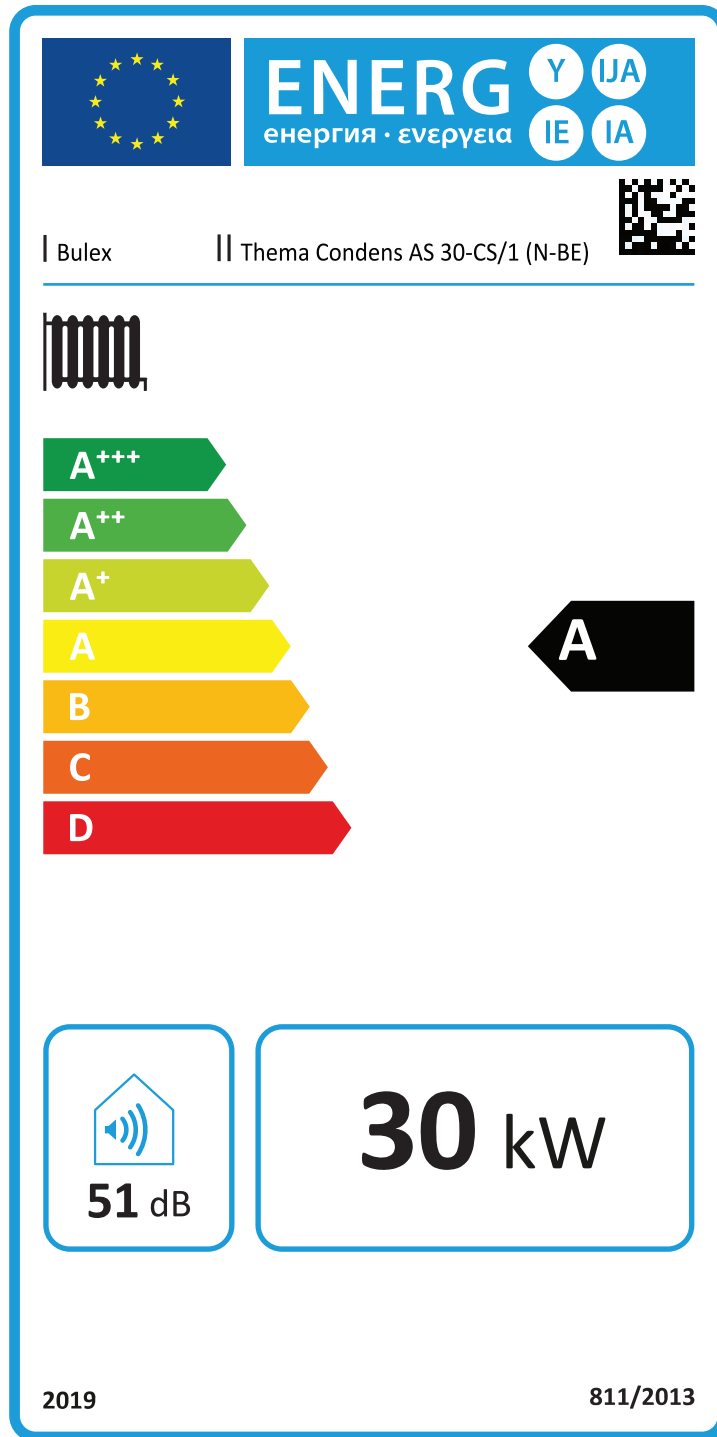

Sanitaire rendement in combinatie met onderstaande boilers op aanvraag leverbaar :

- WE 70 BM
- WE 100 ME
- WE 150 ME
- FE 120 BM
- FE 150 BM