

**INSTALLATIE- EN GEBRUIKERSINSTRUKTIE
INSTRUCTIONS D'INSTALLATION ET D'UTILISATION
INSTALLATIONS- UND GEBRAUCHSANWEISUNG**

MODELLEN/MODELES/MODELLE

**RBEQ 115 NB / RBEQ 115 PB
RBEQ 155 NB / RBEQ 155 PB
RBEQ 200 NB / RBEQ 200 PB
RBEQ 280 NB / RBEQ 280 PB
RBEQ 380 NB / RBEQ 380 PB**

**BELGIE / LUXEMBURG
BELGIQUE / LUXEMBOURG
BELGIEN / LUXEMBURG**

**WARMWATER VOORRAADTOESTELLEN
CHAUFFE-EAU A ACCUMULATEUR
WARMWASSERSPEICHER**

Deze instructiehandleiding is drie-talig:

- deel 1: Franstalig
- deel 2: Nederlandstalig
- deel 3: Duitstalig

Ces instructions sont à trois langues:

- partie 1: Français
- partie 2: Hollandais
- partie 3: Allemand

Diese Installations- und Benutzerhinweise wird in drei Sprache geliefert

- Teil 1: Französisch
- Teil 2: Holländisch
- Teil 3: Deutsch

Deel 1 : Franstalig
Partie 1 : Français
Teil 1 : Französisch

Lisez les instructions d'installation avant de monter l'appareil. Lisez le mode d'emploi de l'utilisateur avant d'allumer l'appareil. Si vous ne suivez pas attentivement ces instructions, il y a risque d'explosion et/ou d'incendie pouvant causer des dégâts matériels ou des blessures corporelles.

L'installation et la mise en service de l'appareil doivent être effectuées par un installateur agréé. La sortie de gaz et le réglage standard de l'appareil (sortie usine) sont indiqués sur la plaquette signalétique de l'appareil. L'appareil doit être placé dans un endroit où les conditions sont conformes aux prescriptions requises de ventilation.

LE FOURNISSEUR DÉCLINE TOUTE RESPONSABILITÉ EN MATIÈRE DE GARANTIE, SERVICE APRÈS VENTE ET/OU DÉFAUT DE FABRICATION AU CAS OÙ DES MODIFICATIONS OU DES RÉPARATIONS SERAIENT EFFECTUÉES SANS AUTORISATION.

SOMMAIRE

PAGE

1. Généralités	5
1.1 - Description de l'appareil	5
1.2 - Dispositifs de sûreté technique	6
1.3 - Description technique	8
1.3.1 - Dimensions	8
1.3.2 - Caractéristiques techniques	10
2. Instructions pour l'installateur	12
2.1 - Directives d'installation	12
2.1.1 - Installation	12
2.1.2 - Raccordement eau	12
2.1.3 - Raccordement gaz	13
2.1.4 - Evacuation des produits de combustion	13
2.1.5 - Anti-refouleur	13
2.2 - Mise en service	14
2.3 - Réglage de la veilleuse	15
2.4 - Mise hors service	15
2.5 - Contrôle thermique	15
2.6 - Entretien	16
2.6.1 - Anode de magnésium	16
2.6.2 - Nettoyage	16
2.6.3 - Détartrage	17
2.6.4 - Pièces de rechange	17
2.7 - Conduit d'arrivée d'eau	17
2.8 - Mesures à prendre en cas de défectuosité	17
2.9 - Odeur de gaz	18
2.10 - Condensation	18
2.11 - Avertissement important	18
3. Mode d'emploi de l'utilisateur	19
3.1 - Mise en marche	19
3.2 - Utilisation	19
3.3 - Mise hors service	19
3.4 - Entretien	20
3.5 - Mesures à prendre en cas de défectuosité	21
4. Garantie	22

1. GENERALITES

1.1 Description de l'appareil

La construction et l'équipement du chauffe-eau à accumulation sont régis par la norme européenne des chauffe-eau à accumulation au gaz à usage sanitaire (EN 89). L'appareil satisfait ainsi aux directives européennes pour les appareils à gaz et est en droit de porter le label de la CE.

C'est un appareil ouvert sans ventilateur, pourvu d'un anti-refouleur (catégorie B11BS). Le chauffe-eau à accumulation est conçu pour recevoir une pression de 8 bars. La cuve est en tôle d'acier thermovitrifiée. Une anode de magnésium offre une protection supplémentaire contre la corrosion. Une épaisse couche isolante de p.u. revêtue d'une enveloppe en acier réduit les

pertes de chaleur. Lorsque le chauffe-eau est complètement rempli d'eau, il se trouve constamment sous pression du réseau d'eau. L'eau chaude prélevée de l'appareil est directement remplacée par le même volume d'eau froide. Une chicane placée dans le conduit de chaleur garantit une meilleure transmission de chaleur. La chaleur est transmise à l'eau par rayonnement et conduction. Les produits de combustion sont évacués dans la cheminée par l'intermédiaire d'un coupe-tirage par tirage thermique naturel (fig.1).

Si l'on est en présence de longues canalisations, il est conseillé de monter un tuyau de circulation avec pompe. Le tuyau de circulation est à raccorder au tuyau d'eau froide.

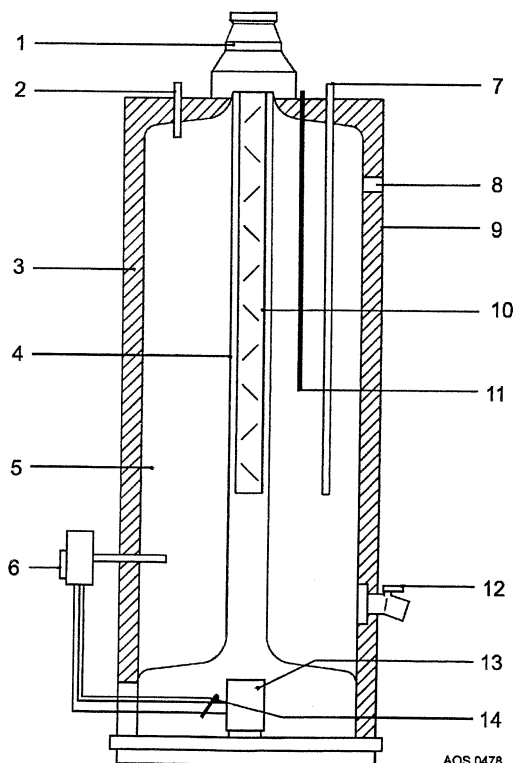

Figure 1 -
Coupe transversale du
chauffe-eau à
accumulation

- 1 Coupe-tirage
- 2 Sortie d'eau chaude
- 3 Isolant
- 4 Conduit de chaleur
- 5 Cuve thermovitrifiée
- 6 Bloc de gaz
- 7 Arrivée d'eau froide
- 8 Raccord T&P
- 9 Enveloppe extérieure en acier
- 10 Chicane
- 11 Anode de magnésium
- 12 Robinet de vidange
- 13 Brûleur atmosphérique
- 14 Brûleur d'allumage avec thermocouple

AOS 0478

- type 2 (voir fig. 2b) :

L'anti-refouleur type 2 consiste en un contrôle de température/ thermostat qui est fixé au coupe-tirage. Deux fils électriques relient directement le contrôle de température/thermostat au thermocouple.

L'anti-refouleur a pour fonction d'empêcher que les produits de combustion ne s'échappent dans le local où se trouve l'appareil (refoulement) au lieu d'être rejetés à l'extérieur par le coupe-tirage. Quand l'anti-refouleur entre en action sous l'effet du réchauffement du contrôle de température par les gaz brûlants, le thermocouple est coupé et l'arrivée du gaz est fermée.

Quand on a trouvé la cause du refoulement, l'appareil peut être remis en marche. Dans le système anti-refouleur du type 1, il faut à cet effet pousser d'abord sur le bouton 'RESET'.

Le système anti-refouleur du type 2 a un allumage automatique dès que le thermostat descend au-dessous de sa température de commutation.

Si cela se produit à plusieurs reprises, c'est qu'il y a des problèmes avec l'évacuation des produits de combustion. Nous vous conseillons alors de demander à votre installateur d'en chercher la cause et d'y remédier.

Important

Si le chauffe-eau tombe en panne, cela peut être dû à l'enclenchement de l'anti-refouleur thermique. S'il y a un bouton 'RESET' sur le thermostat (anti-refouleur type 1), on peut voir que le bouton est sorti. On remet l'appareil en marche en enfonçant le bouton RESET. Dans le type 2, l'appareil se remet automatiquement en marche dès qu'il descend au-dessous de la température de coupure.

Il ne faut jamais mettre le dispositif anti-refouleur hors service car le refoulement des produits de combustion peut occasionner des intoxications.

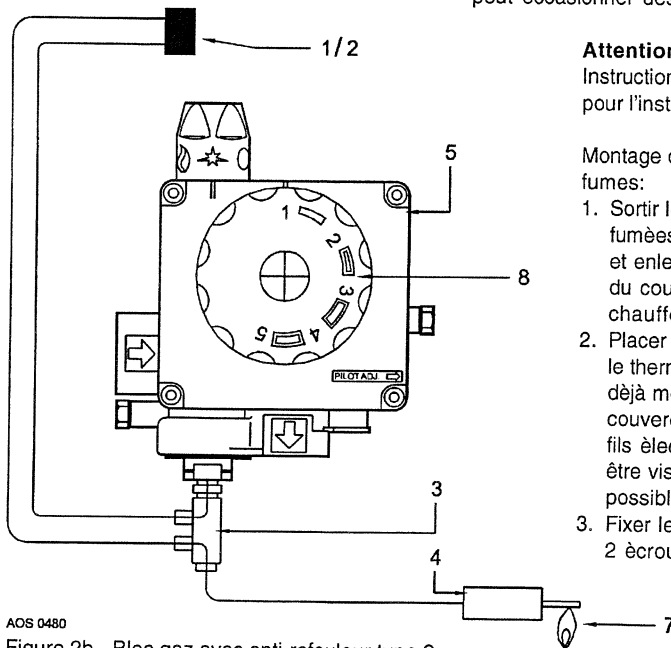

AOS 0480

Figure 2b - Bloc gaz avec anti-refouleur type 2

Attention:

Instruction supplémentaire pour l'installateur.

Montage du Thermostat de fumées:

1. Sortir le Thermostat de fumées du sac plastique et enlever les 2 écrous du couvercle du chauffe-eau.
2. Placer le support (avec le thermostat de Fumées déjà monté) sur le couvercle duquel les fils électriques doivent être vissé le plus lion possible.
3. Fixer le support avec les 2 écrous.

1.3 Description technique

1.3.1 Dimensions

Les appareils sont seulement conçus pour un conduit d'évacuation des produits de combustion minimal de la dimension annoncé (dimension G).

Dimensions	RBEQ 115	RBEQ 155	RBEQ 200	RBEQ 280	RBEQ 380
A	1270	1360	1600	1585	1780
B	1110	1200	1430	1450	1640
D	465	515	515	645	675
F	545	595	595	730	765
G	80	80	100	130	130
K	325	325	325	390	390
L	270	295	295	375	385
M	1160	1250	1480	1505	1685
N	1160	1250	1480	1505	1685
R	230	230	230	285	275
S	945	1030	1265	1280	1460
V	205	205	205	410	410
1	Entrée eau froide				
2	Sortie eau chaude				
3	Bloc de gaz				
4	Robinet de vidange				
5	Raccord supplémentaire				

Toutes les mesures sont données en mm (arrondies à 5 mm)

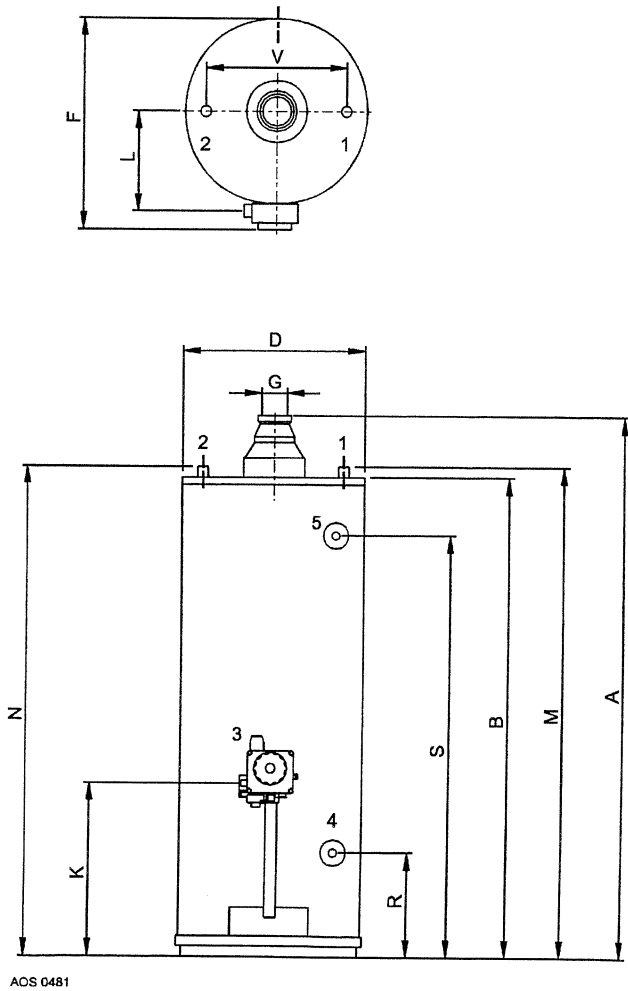

Figure 3 - Dimensions

1.3.2 Caracteristiques techniques

Catégorie d'appareil : I 2E+

DESCRIPTION	unité	RBEQ 115	RBEQ 155	RBEQ 200	RBEQ 280	RBEQ 380
DONNEES GAZ NATUREL G20 - 20 mbar						
Débit calorifique nominal	kW	8,3	9,6	11,5	18,0	21,0
Puissance utile	kW	7,3	8,5	10,0	13,9	16,6
Pression amont (G20)	mbar	20	20	20	20	20
Pression aval (G20)	mbar	20	20	20	20	20
Consommation de gaz (G20) *	m³/h	0,89	1,03	1,23	1,88	2,22
Diamètre injecteur principal (G20)	mm	2,10	2,30	2,50	3,10	3,40
Diamètre injecteur veilleuse (G20)	mm	2 x 0,27	2 x 0,27	2 x 0,27	2 x 0,27	2 x 0,27
Temps de réchauffement ΔT = 45 K	min.	49	54	58	61	68
DONNEES GAZ NATUREL G25 - 25 mbar						
Débit calorifique nominal	kW	7,7	8,8	10,6	16,3	19,2
Puissance utile	kW	-	-	-	-	-
Pression amont (G25)	mbar	25	25	25	25	25
Pression aval (G25)	mbar	25	25	25	25	25
Consommation de gaz (G25)*	m³/h	0,95	1,09	1,30	1,98	2,35
Diamètre injecteur principal (G25)	mm	2,10	2,30	2,50	3,10	3,40
Diamètre injecteur veilleuse (G25) *	mm	2 x 0,27	2 x 0,27	2 x 0,27	2 x 0,27	2 x 0,27
Temps de réchauffement ΔT = 45 K	min.	-	-	-	-	-
GENERALITES						
Contenance	litres	109	144	181	265	355
Raccordement eau**	-	3/4" - 14 NPT	3/4" - 14 NPT	3/4" - 14 NPT	1" - 14 NPT	1 1/4" - 14 NPT
Raccordement gaz	-	ISO 7/1, Rp 1/2	ISO 7/1, Rp 1/2	ISO 7/1, Rp 1/2	ISO 7/1, Rp 1/2	ISO 7/1, Rp 1/2
Robinet de vidange	-	3/4" - 14 NPT	3/4" - 14 NPT	3/4" - 14 NPT	3/4" - 14 NPT	3/4" - 14 NPT
Anode	-	3/4" - 14 NPT	3/4" - 14 NPT	3/4" - 14 NPT	3/4" - 14 NPT	3/4" - 14 NPT
Raccordement supplémentaire** (par ex. pour tuyau de circulation ou soupape de sûreté T&P)		3/4" - 14 NPT	3/4" - 14 NPT	3/4" - 14 NPT	3/4" - 14 NPT	3/4" - 14 NPT
Pression maximale de service	bar	8	8	8	8	8
Poids	kg	50	61	72	153	178

* Consommation de gaz pour 1013,25 mbar à 15°C

** Pour obtenir un raccordement hermétique, on peut utiliser sur les raccords NPT des raccords européens, avec filetage ISO 228/1

Catégorie d'appareil : I 3+

DESCRIPTION	unité	RBEQ 115	RBEQ 155	RBEQ 200	RBEQ 280	RBEQ 380
DONNEES BUTANE G30 - 28/30 mbar						
Débit calorifique nominal	kW	9,3	11,3	11,1	20,1	27,3
Puissance utile	kW	-	-	-	-	-
Pression amont (G30)	mbar	30	30	30	30	30
Pression aval (G30)	mbar	30	30	30	30	30
Consommation de gaz (G30)*	kg/h	0,75	0,91	0,88	1,59	2,15
Diamètre injecteur principal (G30)	mm	1,40	1,60	1,50	2,20	2,50
Diamètre injecteur veilleuse (G30) *	mm	0,22	0,22	0,22	2 x 0,16	2 x 0,16
Temps de réchauffement ΔT = 45 K	min.	-	-	-	-	-
DONNEES PROPANE G31-37 mbar						
Débit calorifique nominal	kW	8,6	10,8	10,3	19,2	26,3
Puissance utile	kW	-	-	--	-	-
Pression amont (G31)	mbar	37	37	37	37	37
Pression aval (G31)	mbar	37	37	37	37	37
Consommation de gaz (G31)*	kg/h	0,68	0,85	0,80	1,49	2,04
Diamètre injecteur principal (G31)	mm	1,40	1,60	1,50	2,20	2,50
Diamètre injecteur veilleuse (G31)	mm	0,22	0,22	0,22	2 x 0,16	2 x 0,16
Temps de réchauffement ΔT = 45K	min.	-	-	-	-	-
GENERALITES						
Contenance	litres	109	144	181	265	355
Raccordement eau**	-	3/4" - 14 NPT	3/4" - 14 NPT	3/4" - 14 NPT	1" - 14 NPT	1 1/4" - 14 NPT
Raccordement gaz	-	ISO 7/1 Rp 1/2	ISO 7/1 Rp 1/2	ISO 7/1 Rp 1/2	ISO 7/1 Rp 1/2	ISO 7/1 Rp 1/2
Robinet de vidange	-	3/4" - 14 NPT	3/4" - 14 NPT	3/4" - 14 NPT	3/4" - 14 NPT	3/4" - 14 NPT
Anode	-	3/4" - 14 NPT	3/4" - 14 NPT	3/4" - 14 NPT	3/4" - 14 NPT	3/4" - 14 NPT
Raccordement supplémentaire** (par ex. pour tuyau de circulation ou soupape de sûreté T&P)		3/4" - 14 NPT	3/4" - 14 NPT	3/4" - 14 NPT	3/4" - 14 NPT	3/4" - 14 NPT
Pression maximale de service	bar	8	8	8	8	8
Poids	kg	50	61	72	153	178

* Consommation de gaz pour 1013,25 mbar à 15°C

** Pour obtenir un raccordement hermétique, on peut utiliser sur les raccords NPT des raccords européens, avec filetage ISO 228/1

2. INSTRUCTIONS POUR L'INSTALLATEUR

2.1 Directives d'installation

L'appareil ne peut être installé dans le local prévu à cet effet qu'à la condition que ce local satisfasse aux normes nationales et locales concernant la ventilation. L'endroit doit être à l'abri du gel ou conçu pour être à l'abri du gel.

En raison de la présence de matières inflammables, il convient de respecter les distances suivantes :

Côté de l'appareil : 15 cm
 Arrière de l'appareil : 15 cm
 Face de l'appareil : 60 cm
 Coupe -tirage et tuyau d'évacuation : 15 cm tout autour

En présence de sols en bois ou en matière plastique, il convient de placer l'appareil sur un socle en matériau réfractaire. Si le chauffe-eau doit être placé dans un local fermé sans fenêtres, il faut assurer une arrivée d'air frais en suffisance. Une arrivée

d'air insuffisante peut causer incendie, explosion ou asphyxie. Consultez les normes nationales et locales à ce sujet.

2.1.1 Installation

L'installation doit être effectuée par un installateur agréé, conformément aux normes générales et locales en vigueur des compagnies du gaz et des eaux et des sapeurs-pompiers.

2.1.2 Raccordement eau

La pression de service maximale de l'appareil est de 8 bars. Pour l'eau froide, le chauffe-eau doit être pourvu d'un robinet d'arrêt général et d'un conduit d'alimentation approuvé. En outre, il faut placer un réducteur de pression approuvé lorsque la pression dans la conduite d'eau excède les 8 bars. Le côté surpression de la conduite d'alimentation doit être raccordé à un tuyau d'écoulement ouvert (fig. 4). Isolez les longues conduites pour éviter le gaspillage d'énergie.

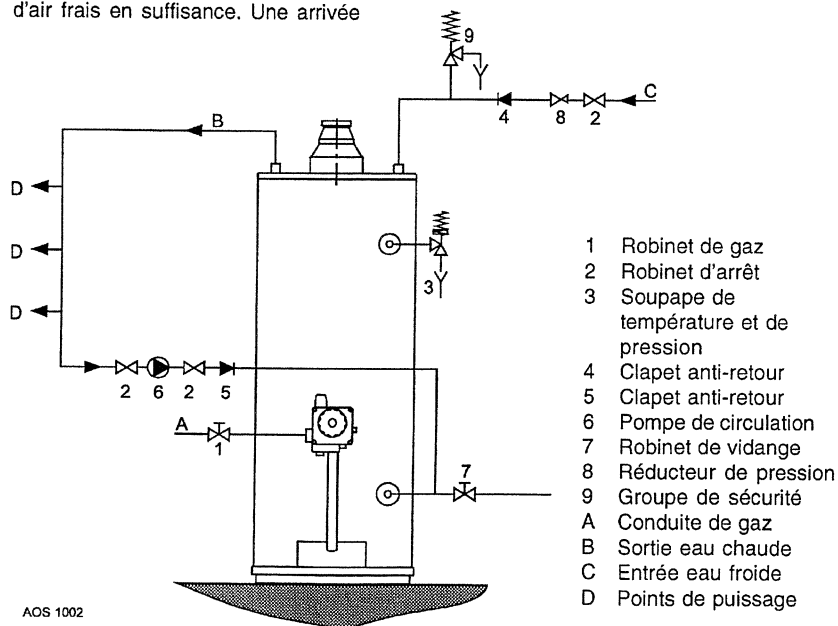

AOS 1002

Figure 4 - Schéma du raccordement

2.1.3 Raccordement gaz

Le raccordement au gaz ne peut être effectué que par un installateur agréé, conformément aux normes générales en vigueur des compagnies du gaz.

2.1.4 Evacuation des produits de combustion

On ne peut apporter aucune modification ni mettre d'enveloppe au conduit d'évacuation des produits de combustion. Le conduit protégé contre la corrosion doit avoir au moins le même diamètre que celui du coupe-tirage. Le conduit d'évacuation doit être placé verticalement, directement sur le coupe-tirage. Ce conduit doit avoir au moins 50 cm de long. Si l'on veut ensuite mettre une partie du conduit en position horizontale, il faut l'incliner d'au moins 6 cm par mètre vers la cheminée. Le conduit de raccordement entre le coupe-tirage et la cheminée doit être aussi court que possible.

2.1.5 Coupe-tirage

Le coupe-tirage doit être équipé d'une sonde de température qui contrôle le refoulement des gaz de combustion. La sonde du SRT doit être fixée sur le coupe-tirage, comme le montre la fiche d'instruction de l'assemblage des parties fixes, et ne doit pas être enlevée, ni changée de position. Le coupe-tirage doit être placé avec la sonde sur le dessus du chauffe-eau.

Important

Le câble capillaire de l'anti-refouleur type 1 ne peut être fortement plié car cela l'endommage et empêche le chauffe-eau de fonctionner.

L'anti-refouleur ne doit jamais être mis hors service. Le refoulement des produits de combustion peut causer des intoxications.

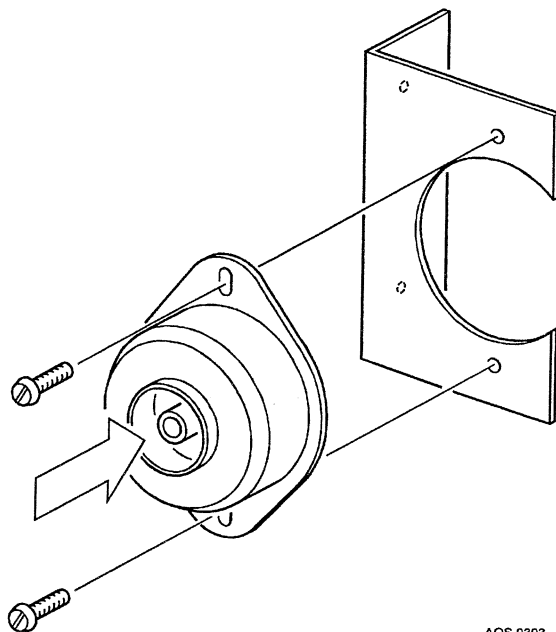

AOS 0393

Montage du thermostat anti-refouleur type 1

2.2 Mise en service

Remplissage de l'appareil

1. Montez le robinet de vidange et vérifiez s'il est fermé.
2. Ouvrez le robinet d'arrivée d'eau froide au chauffe-eau et ouvrez tous les robinets aux points de puisage d'eau chaude pour purger. L'appareil est rempli dès que l'eau froide coule à tous les points de puisage.
3. Refermez tous les points de puisage d'eau chaude.

Mise en marche

1. Vérifiez si l'appareil est rempli d'eau et si la conduite du gaz vers le chauffe-eau est ouverte.
2. Tournez le bouton de contrôle thermique complètement à droite et mettez le bouton de commande sur 'VEILLEUSE' (*).
3. Enlevez le portillon extérieur puis le portillon intérieur de la chambre de combustion.

4. Tenez enfoncé le bouton de commande pendant que vous enfoncez plusieurs fois l'allumeur piézométrique jusqu'à ce que la veilleuse s'allume (fig.6)
5. Enfoncez le bouton de commande (*) pendant 20 secondes environ. Quand vous le lâchez, la flamme continue de brûler. Si la flamme s'éteint, attendez 5 minutes avant de recommencer. Vous pouvez régler le débit de la flamme (voir «Réglage de la flamme»).
6. Remettez le portillon intérieur puis extérieur (voir «Montage du portillon»)
7. Tournez le bouton de commande sur Allumé (⚡).
8. Tournez le bouton de contrôle thermique dans la position souhaitée, de préférence sur 4 (environ 60°C). L'appareil fonctionne ensuite tout à fait automatiquement.

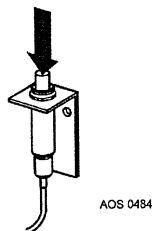
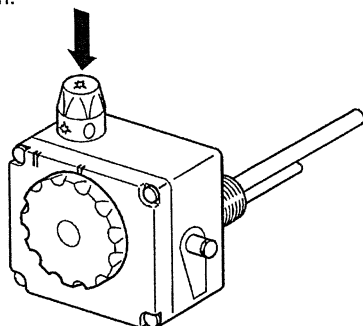

Figure 6 - Maniement du bloc gaz

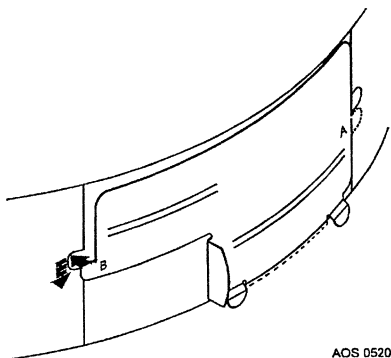

Figure 7 - Montage du portillon intérieur

Montage du portillon intérieur

(seulement pour les modèles RBEQ 115/155/200)

Marche à suivre :

1. Glissez la languette A dans la rainure droite et poussez-la derrière la paroi métallique vers le bas. Veillez à ce que les deux languettes du bas restent devant la paroi métallique.
2. Poussez la languette B dans la rainure de gauche.
3. Poussez la languette B derrière la paroi métallique. (fig. 7)

2.3 Réglage de la veilleuse

Le réglage ultérieur de la veilleuse s'effectue à l'aide d'un tournevis sous le couvercle au côté droit du bloc gaz. La veilleuse doit être réglée de manière à ce qu'elle puisse se contenir dans l'élément et que le brûleur de la veilleuse brûle. Après avoir réglé la veilleuse, remettre le couvercle (fig. 8). Tourner dans le sens des aiguilles d'une montre réduit l'arrivée du gaz, tourner en sens inverse augmente l'arrivée du gaz.

2.4 Mise hors service

1. Pour de courtes périodes: tournez le bouton de commande sur (*), la veilleuse continue de brûler.
2. Pour de longues périodes: tournez le bouton sur (●), la flamme s'éteint.
3. Fermez le robinet d'arrivée du gaz. Lors de longues périodes d'interruption et risque de gel, il est recommandé de fermer aussi l'arrivée d'eau froide et de vidanger l'appareil une fois refroidi (ouvrir le robinet de vidange ; on peut y fixer un tuyau d'écoulement et ouvrir le point de puisage d'eau chaude le plus proche pour le purger).

Pour vidanger complètement l'appareil, débranchez-le et inclinez-le en direction du robinet de vidange.

2.5 Contrôle thermique

L'appareil est sous pression du réseau d'eau (maximum 8 bars). Il entre autant d'eau froide qu'on prélève d'eau chaude. Le bloc gaz enclenche automatiquement l'arrivée de gaz. Cela veut dire que l'arrivée du gaz au brûleur principal s'ouvre quand la température de l'eau est basse et qu'elle se ferme quand la température indiquée est atteinte.

Position 1 = env. 30°C

Position 2 = env. 40°C

Position 3 = env. 50°C

Position 4 = env. 60°C

Position 5 = env. 70°C

De hautes températures provoquent plus de dépôt calcaire dans l'appareil. C'est pourquoi, il est recommandé de positionner le bouton du contrôle thermique sur 4 pour avoir moins de dépôt calcaire. En outre, un thermostat de sûreté coupe complètement l'arrivée de gaz quand l'eau atteint la température de 82°C ; la veilleuse s'éteint aussi.

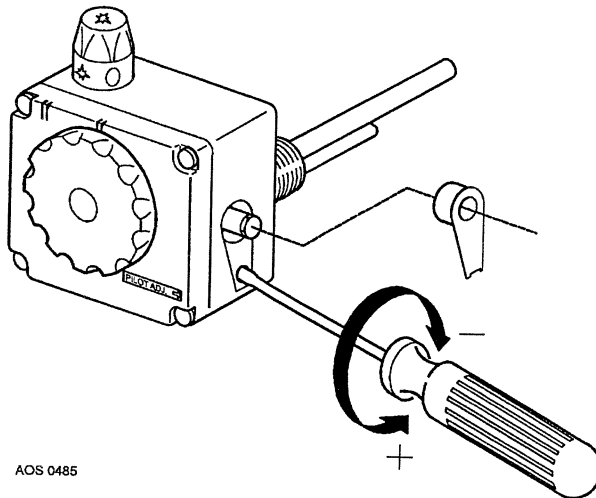

AOS 0485

Figure 8 - Réglage de la veilleuse.

2.6 Entretien

Afin de garantir le bon fonctionnement de l'appareil, il faut le faire tester et nettoyer par un spécialiste au moins une fois par an.

2.6.1 Anode de magnésium

La durée de vie de l'anode est déterminée par la qualité et la quantité d'eau qui passe par l'appareil. Il est donc recommandé de faire contrôler l'anode tous les ans.

1. Fermez le robinet d'arrêt de la conduite d'arrivée d'eau froide.
2. Ouvrez le robinet d'eau chaude le plus proche de manière à laisser échapper la pression d'eau du chauffe-eau et du réseau.
3. Dévissez l'anode avec la clé adéquate.
4. Contrôlez l'anode et remplacez-la si elle est corrodée à 60 % ou plus.
5. Remplacez l'anode et revissez-la de façon étanche.

S'il est nécessaire de remplacer l'anode, il faut toujours utiliser le même modèle. Consultez à cet effet le type

d'appareil et le numéro de série complet pour permettre de déterminer le type d'anode.

2.6.2 Nettoyage

1. Fermez l'arrivée du gaz et démontez le brûleur une fois qu'il est refroidi.
2. Débranchez le brûleur, le conduit de la veilleuse et le thermocouple du bloc gaz (fig. 9).
3. Enlevez tout le brûleur.
4. Nettoyez le brûleur avec une brosse à poils doux.
5. Vérifiez le brûleur de la veilleuse et si nécessaire, nettoyez-le.
6. Vérifiez la chambre de combustion, le conduit d'évacuation des produits de combustion et la chicane et si nécessaire, nettoyez-les.
7. Remontez les pièces en sens inverse. Vissez à la main le raccord du thermocouple sur le bloc gaz et fixez-le d'un quart de tour maximum avec une clé, car il doit y avoir seulement un contact

Après avoir nettoyé le brûleur principal et celui de la veilleuse, vérifiez s'ils fonctionnent bien.

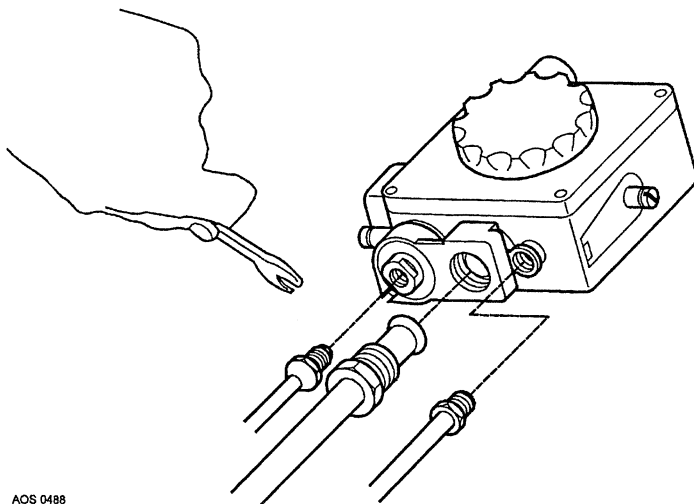

AOS 0488

Figure 9 - Montage du brûleur

2.6.3 D tartrage

La formation de d p t calcaire d pend de la composition de l'eau et de la consommation. A cela s'ajoute que, lors de hautes temp ratures, il se forme plus de d p t calcaire dans l'appareil. Pour limiter le d p t calcaire, il est recommand  de r gler la temp rature   60 C. Le d tartrage doit  tre effectu    l'aide de produits ad quats. Aux fins de d tartrage, de plus amples informations peuvent  tre obtenue aupr s de votre distributeur.

2.6.4 Pi ces de rechange

Lors de la commande de pi ces de rechange, indiquez le type de l'appareil et le num ro de s rie complet.

2.7 Conduit d'arriv e d'eau

Testez en faisant la vidange du conduit. L'eau doit en couler   grand jet. V rifiez si le tuyau d' vacuation est ouvert et enlevez  ventuellement le d p t calcaire.

2.8 Mesure   prendre en cas de d fectuosit 

En cas de d fectuosit , v rifiez d'abord les points suivants avant de faire appel   un service de d pannage.

Thermostat de s ret 

Tous les appareils sont  quip s d'un thermostat de s ret  qui ferme l'amen e du gaz si la temp rature d'eau est trop  lev e. Le thermostat de s ret  reste enclench  jusqu'  ce que la temp rature de l'eau retombe   la temp rature de s ret . Comme le br leur principal et celui de la veilleuse se sont automatiquement  teints par s curit , il faut remettre l'appareil en marche. R glez ensuite le thermostat   une plus basse temp rature. Si la veilleuse s' teint souvent lorsque l'eau atteint des temp ratures plus  lev es que normal, c'est que le thermostat de s ret  est enclench .

Anti-refouleur

Quand l'appareil est d clench  sous l'action de l'anti-refouleur, il peut  tre remis normalement en marche. Si l'appareil est mis plusieurs fois hors service de cette fa on, c'est qu'il y a un probl me dans l' vacuation des produits de combustion. La seule solution est d'en chercher la cause (par exemple, la chemin e est bouch e) et d'y rem dier.

L'eau chaude n'est pas   la bonne temp rature

1. V rifiez la position du bouton de contr le thermique.
2. V rifiez si la veilleuse br le. Allumez-la  ventuellement (voir «Mise en service»).
3. V rifiez s'il y a des fuites ou des robinets ouverts.
4. Faites v rifier par un employ  du gaz l'arriv e et la pression de gaz. Une pression trop basse occasionne de basses temp ratures d'eau.
5. La consommation d'eau est peut- tre plus  lev e qu'on ne l'avait calcul  au d but.
6. Regardez si le tuyau d'amen e d'eau froide est bien dans la bonne position.
7. Regardez s'il y a un d p t calcaire sur le thermostat.

La temp rature de l'eau chaude est trop  lev e

V rifiez si le thermostat n'est pas r gl  trop haut.

Fuite d'eau probable

1. V rifiez si le robinet de vidange est compl tement ferm .
2. V rifiez si tous les raccords d'eau sont  tanches.
3. V rifiez si la fuite d'eau probable est due   de la condensation.

2.9 Odeur de gaz

Avertissement

Fermez tout de suite le robinet de gaz principal. N'allumez ni feu ni lumière, n'utilisez pas d'interrupteur ni de sonnette. Ouvrez les fenêtres. Inspectez soigneusement tous les raccords de gaz et si l'odeur de gaz persiste, faites venir un employé du gaz ou votre installateur.

2.10 Condensation

Lorsque l'appareil est rempli d'eau froide ou si la consommation d'eau chaude est très élevée, il y aura normalement condensation des produits de combustion sur les parois froides de la chambre de combustion et sur le conduit d'évacuation des produits de combustion. Des gouttes d'eau tomberont sur le brûleur provoquant de petits sifflements. Ce phénomène est normal et disparaîtra dès que l'appareil aura atteint sa température de service.

2.11 AVERTISSEMENT IMPORTANT

L'appareil ne peut JAMAIS être mis en marche si le robinet d'arrivée d'eau froide est fermé.

3. MODE D'EMPLOI L'UTILISATEUR

3.1 Mise en marche

Avertissement

L'installation et la première mise en marche de l'appareil doivent être effectuées par un installateur agréé.

Remplissage de l'appareil

Marche à suivre :

1. Montez le robinet de vidange et vérifiez s'il est bien fermé.
2. Ouvrez le robinet d'arrivée d'eau froide vers le chauffe-eau et tous les robinets aux points de puisage pour enlever l'air. L'appareil est rempli dès que l'eau froide coule à tous les points de puisage.
3. Refermez tous les points de puisage d'eau chaude.

Mise en marche

Marche à suivre :

1. Vérifiez si l'appareil est rempli d'eau et si la conduite de gaz vers le chauffe-eau est ouverte.
2. Tournez le bouton de contrôle thermique complètement à droite et mettez le bouton de commande sur 'VEILLEUSE' (*).
3. Enlevez le portillon extérieur puis le portillon intérieur de la chambre à combustion.
4. Tenez enfoncé le bouton de commande pendant que vous enfoncez plusieurs fois l'allumeur piézométrique jusqu'à ce que la veilleuse s'allume (fig. 6)
5. Tenez enfoncé le bouton (*) pendant 20 secondes environ. Quand vous le lâchez, la flamme continue de brûler. Si la flamme s'éteint, attendez 5 minutes avant de recommencer.
6. Remettez le portillon intérieur puis extérieur (voir 'Montage du portillon', fig. 7)
7. Tournez le bouton de commande sur Allumé (☿).
8. Tournez le bouton de contrôle

thermique dans la position souhaitée, de préférence sur 4 (environ 60°C). L'appareil fonctionne ensuite tout à fait automatiquement.

3.2 Utilisation

L'appareil est sous pression du réseau d'eau (maximum 8 bars). Il entre autant d'eau froide qu'on prélève d'eau chaude. Le bloc gaz enclenche automatiquement l'arrivée de gaz. Cela veut dire que l'arrivée du gaz au brûleur principal s'ouvre quand la température de l'eau est basse et qu'elle se ferme quand la température indiquée est atteinte.

Position 1 = env. 30°C

Position 2 = env. 40°C

Position 3 = env. 50°C

Position 4 = env. 60°C

Position 5 = env. 70°C

Il est recommandé de positionner le bouton de contrôle thermique sur 4 (env. 60°) pour avoir moins de dépôt calcaire. En outre, un thermostat de sûreté intégré coupe complètement l'arrivée de gaz quand l'eau atteint la température de 82°C ; la veilleuse s'éteint aussi.

3.3 Mise hors service

1. Pour de courtes périodes : tournez le bouton de commande sur (*), la veilleuse continue de brûler.
2. Pour de longues périodes : tournez le bouton sur (●), la flamme s'éteint.
3. Fermez le robinet d'arrivée du gaz. Lors de longues périodes d'interruption et risque de gel, il est recommandé de fermer aussi l'arrivée d'eau froide et de vidanger l'appareil une fois refroidi (ouvrir le robinet de vidange ; on peut y fixer un tuyau d'écoulement et ouvrir le point de puisage d'eau chaude le plus proche pour le purger). Pour vidanger complètement l'appareil, débranchez-le et inclinez-le en direction du robinet de vidange.

3.4 Entretien

Il faut faire tester régulièrement le conduit d'arrivée d'eau en faisant une vidange (à l'aide du robinet de vidange). L'eau doit en couler à grand jet. Vérifiez si le conduit d'évacuation est ouvert. Il est recommandé de conclure un contrat d'entretien annuel.

3.5 Mesures à prendre en cas de défectuosité

Défectuosité	Cause	Remède
Odeur de gaz		Fermer tout de suite le robinet de gaz principal. Ne pas allumer de feu ni de lumière, ne pas utiliser d'interrupteur ni de sonnette. Ouvrir les fenêtres. Appeler immédiatement un employé du gaz ou votre installateur.
La veilleuse s'éteint	Brûleur de la veilleuse encrassé	Nettoyer le brûleur de la veilleuse
	Cheminée bouchée	Chercher la cause et y remédier
	Thermostat de sûreté	Mettre le bouton de contrôle thermique sur une position plus basse
	Thermocouple défectueux	Remplacer le thermocouple
	Pas de contact au thermocouple	Rétablir le contact
	Arrivée du gaz fermée	Ouvrir le robinet du gaz
Quantité insuffisante ou pas du tout d'eau chaude	Température réglée trop bas	Mettre le bouton de contrôle thermique sur une position plus haute
	Le bouton de commande se trouve sur (*) (veilleuse allumée)	Tourner le bouton de contrôle thermique complètement à droite ; positionner le bouton sur 'ON' (6) ; mettre le bouton de contrôle thermique sur la position souhaitée, de préférence sur 4. L'appareil fonctionne alors tout à fait automatiquement.
	Le bouton de commande se trouve sur (●)	Mettre l'appareil en marche
	Arrivée du gaz fermée sous l'action de l'anti-réfouleur	Enfoncer le bouton d'allumage manuel (RESET) - s'il existe - qui se trouve sur le thermostat de sûreté et remettre l'appareil en marche. Si cela se reproduit souvent, prévenir l'installateur.
	Arrivée du gaz fermée	Ouvrir le robinet du gaz et mettre l'appareil en marche
	Arrivée du gaz fermée sous l'action du thermostat de sûreté à la suite d'une température trop élevée	Mettre le bouton de contrôle thermique sur une position plus basse et réallumer la veilleuse
	Réserve d'eau chaude épuisée	Réduire la consommation d'eau chaude. L'appareil doit avoir le temps de chauffer l'eau.
	Cause inconnue	Tourner le bouton de commande sur (●). Fermer le robinet du gaz et prévenir l'installateur.
Fuites	Condensation	Voir instructions relatives à la condensation
	Étanchéité insuffisante des raccordements d'eau (filetage)	Serrer les raccords
	Fuite à d'autres appareils ou conduites à proximité	Chercher la cause

4. GARANTIE

Le présent certificat, dûment rempli dans le délai indiqué, donne droit au propriétaire à la garantie décrite ci-dessous selon laquelle le fournisseur s'engage envers le propriétaire.

4.1 Garantie générale

Si durant l'année suivant la date initiale d'installation après examen par et sur l'appréciation exclusive du fournisseur, toute partie ou pièce, à l'exception de la cuve, ne fonctionne pas ou ne fonctionne pas correctement par suite de vices de construction ou de matériau, le fournisseur remplacera ou réparera la partie ou pièce défectueuse.

4.2 Garantie de la cuve

Si moins de 5 ans en RBEQ 115, 155, 200 et 3 ans en RBEQ 280,380 après la date initiale de l'installation après examen par et sur l'appréciation exclusive du fournisseur, la cuve en acier thermovitrifié présente des fuites par suite de rouille ou de corrosion du côté de l'eau, le fournisseur mettra à disposition un nouveau chauffe-eau à accumulation de même contenance et de même qualité. Il sera accordé une garantie sur la cuve de remplacement, valable pour le reste de la période de garantie du chauffe-eau initial.

En dérogation à l'article 2, la durée de garantie de 5 ans c.q. 3 ans valable pour la cuve en acier thermovitrifié est ramenée à un an après la date initiale d'installation si de l'eau trop adoucie, coule dans le chauffe-eau ou y séjourne.

4.3 Conditions d'installation et d'utilisation

La garantie visée aux articles 1 et 2 est valable exclusivement si les conditions suivantes sont satisfaites :

- a) le chauffe-eau est installé compte tenu des prescriptions d'installation du fournisseur en vigueur pour un modèle spécifique ainsi que compte

tenu des arrêtés, prescriptions et règlements officiels en ce qui concerne les installations et les constructions ;

- b) le chauffe-eau reste installé à l'endroit d'installation initial ;
- c) il est fait usage exclusivement d'eau potable, circulant librement en tout temps, tandis que la cuve est à l'abri des effets dégradants de tartre et de dépôt calcaire (utilisation obligatoire d'un échangeur de chaleur pour réchauffement indirect d'eau salée ou corrosive) ;
- d) un entretien préventif élimine tout dépôt calcaire dans la cuve ;
- e) les températures de l'eau du chauffe-eau n'excèdent pas les maxima indiqués sur la plaque signalétique du chauffe-eau ;
- f) la pression hydraulique et/ou la charge thermique n'excèdent pas les maxima indiqués sur la plaque signalétique du chauffe-eau ;
- g) le chauffe-eau est placé dans un environnement non corrosif ;
- h) le chauffe-eau est pourvu d'une soupape de sûreté approuvée à cette fin par une autorité compétente, de capacité suffisante, n'excédant pas la pression de service telle qu'indiquée sur le chauffe-eau, ainsi qu'éventuellement d'une soupape de sûreté P&T (pression et température) montée conformément aux prescriptions du fournisseur relatives au modèle spécifique de chauffe-eau et compte tenu des prescriptions, arrêtés et règlements locaux officiels ;
- i) les anodes doivent être remplacées dès qu'elles sont corrodées à 60 % ou plus.

4.4 Réserves

La garantie visée dans les articles 1 et 2 ne couvre pas les cas suivants :

- a) les appareils qui sont équipés d'un bloc gaz à température plus élevée et les appareils qui ne sont pas utilisés à des fins domestiques ; c'est le délai de garantie pour la cuve

d'un an après la date initiale d'installation sous les conditions citées à l'article 2, qui s'applique à ces appareils ;

- b) si le chauffe-eau a subi des dégradations sous l'effet d'agents extérieurs ;
- c) en cas de négligence (y compris exposition au gel), modification ou usage incorrect, abusif ou dévié du chauffe-eau et lorsqu'on a essayé de réparer soi-même les fuites ;
- d) si des saletés ou autres particules se sont infiltrées dans la cuve ;
- e) si la conductibilité hydraulique est inférieure à 150 micro Siemens/cm et/ou si la dureté de l'eau est inférieure à 6°Th ;
- f) si de l'eau remise en circulation sans être filtrée coule dans le chauffe-eau ou y séjourne ;
- g) si on a essayé de réparer soi-même un chauffe-eau défectueux.

4.5 Limites de la garantie

Le fournisseur n'est tenu de respecter la garantie que dans les limites de la livraison gratuite, au départ du dépôt à Veldhoven, des pièces, parties ou chauffe-eau à renouveler. Tous autres frais relatifs au transport, main-d'oeuvre, installation, remplacement ne sont pas à la charge du fournisseur

4.6 Réclamations

Toute réclamation basée sur la garantie donnée doit être déposée auprès du marchand qui a vendu le chauffe-eau. L'examen du chauffe-eau visé dans les articles 1 et 2 aura lieu dans un laboratoire.

4.7 Pas d'autres obligations pour le fournisseur que celles définies dans le présent certificat

En ce qui concerne les chauffe-eau fournis et chauffe-eau de remplacement (ou parties ou pièces de ces chauffe-eau), le fournisseur ne donne aucune autre garantie que celle formulée

expressément dans le présent certificat. En vertu de la présente garantie ou d'autre manière, le fournisseur n'est pas responsable des dégâts causés aux personnes ou aux biens par le chauffe-eau (ou parties ou pièces ou cuve en acier thermovitrifié) (ou chauffe-eau de remplacement) livré par lui.

La présente garantie est valable pour les modèles suivants :

RBEQ 115 NB / RBEQ 115 PB
RBEQ 155 NB / RBEQ 155 PB
RBEQ 200 NB / RBEQ 200 PB
RBEQ 280 NB / RBEQ 280 PB
RBEQ 380 NB / RBEQ 380 PB