

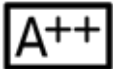

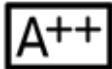

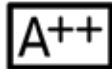

## GeniaAir split + GeniaSet split

GeniaAir split			
GeniaAir Split	HA 3-5 OS 230V	HA 5-5 OS 230V	HA 7-5 OS 230V
Referentie buitenunit	0010021184	0010021185	0010021186
Hydraulische module			
	HA 5-5 STB	HA 5-5 STB	HA 7-5 STB
Referentie binnenunit	0010023177	0010023177	0010023178
energieklasse verwarming (A++...G) W35/W55 gemiddeld klimaat			
			
energieklasse sanitair (A...G) en tapprofiel			
			

GeniaAir split		
GeniaAir Split	HA 10-5 OS 230V	HA 12-5 OS 230V
Referentie buitenunit	0010021187	0010021188
Hydraulische module		
	HA 12-5 STB	HA 12-5 STB
Referentie binnenunit	0010023179	0010023179
energieklasse verwarming (A++...G) W35/W55 gemiddeld klimaat		
		
energieklasse sanitair (A...G) en tapprofiel		
		

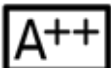
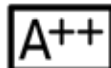
**Opgepast: enkel volgende combinaties zijn mogelijk**

- GeniaAir Split HA 3-5 OS 230V of HA 5-5 OS 230V is enkel compatibel met de GeniaSet split HA 5-5 STB
- GeniaAir Split HA 7-5 OS 230V is enkel compatibel met de GeniaSet split HA 7-5 STB
- GeniaAir Split HA 10-5 OS 230V of HA 10-5 OS 230V is enkel compatibel met de GeniaSet split HA 12-5 STB

# GeniaAir split + GeniaSet split

Technische gegevens		HA 3-5 OS 230V +	HA 5-5 OS 230V +	HA 7-5 OS 230V +	HA 10-5 OS 230V +	HA 12-5 OS 230V +
		HA 5-5 STB	HA 5-5 STB	HA 7-5 STB	HA 12-5 STB	HA 12-5 STB
verwarmingsvermogen bij A7/W35 (dT 5K, volgens EN14511)	kW	3,20	4,50	5,80	9,80	10,30
opgenomen vermogen bij A7/W35 (dT 5K, volgens EN14511)	kW	0,64	0,94	1,23	2,09	2,24
COP bij A7/W35 (dT 5K, volgens EN14511)	COP	5,00	4,80	4,70	4,70	4,60
verwarmingsvermogen bij A2/W35 (dT 5K, volgens EN14511)	kW	2,50	3,40	4,60	8,30	8,30
opgenomen vermogen bij A2/W35 (dT 5K, volgens EN14511)	kW	0,66	0,89	1,21	2,13	2,24
COP bij A2/W35 (dT 5K, volgens EN14511)	COP	3,80	3,80	3,80	3,90	3,70
verwarmingsvermogen bij A-7/W35 (dT 5K, volgens EN14511)	kW	3,60	4,90	6,70	10,20	11,90
opgenomen vermogen bij A-7/W35 (dT 5K, volgens EN14511)	kW	1,13	1,81	2,48	3,64	4,76
COP bij A-7/W35 (dT 5K, volgens EN14511)	COP	3,20	2,70	2,70	2,80	2,50
afmetingen buitenunit hoogte x breedte x diepte	mm	765 x 1100 x 450	765 x 1100 x 450	965 x 1100 x 450	1565 x 1100 x 450	1565 x 1100 x 450
Gewicht buitenunit	kg	82	82	113	155	155
Voedingsspanning buitenunit		230V/50Hz	230V/50Hz	230V/50Hz	230V/50Hz	230V/50Hz
Kabelsectie buitenunit	mm <sup>2</sup>	3G2,5	3G2,5	3G2,5	3G4	3G4
Zekering buitenunit (type C)	A	16	16	16	25	25
afmetingen binnenunit hoogte x breedte x diepte	mm	1880 x 595 x 693	1880 x 595 x 693	1880 x 595 x 693	1880 x 595 x 693	1880 x 595 x 693
Gewicht binnenunit	kg	158	158	159	160	160
Voedingsspanning binnenunit		230V/50Hz	230V/50Hz	230V/50Hz	230V/50Hz	230V/50Hz
Kabelsectie binnenunit	mm <sup>2</sup>	3G4	3G4	3G4	3G4	3G4
Zekering voor toetsel (type C)	A	25	25	25	25	25
koudemiddel		R410a	R410a	R410a	R410a	R410a
koudemiddelvulling	kg	1,50	1,50	2,39	3,60	3,60
GWP		2088	2088	2088	2088	2088
ton CO2 equivalent		3,13	3,13	4,99	7,52	7,52
koeltechnische aansluitingen		1/4" - 1/2"	1/4" - 1/2"	3/8" - 5/8"	3/8" - 5/8"	3/8" - 5/8"
geluidsniveau bij A7/W35 volgens EN12102 & ISO 9614-1	dB(A)	51	53	54	58	59
minimaal waterinhoud met gedeactiveerde elektrische bijverwarming	l	40	40	55	150	150
minimaal waterinhoud met geactiveerde elektrische bijverwarming	l	15	15	20	45	45

## GeniaAir split + GeniaSet split

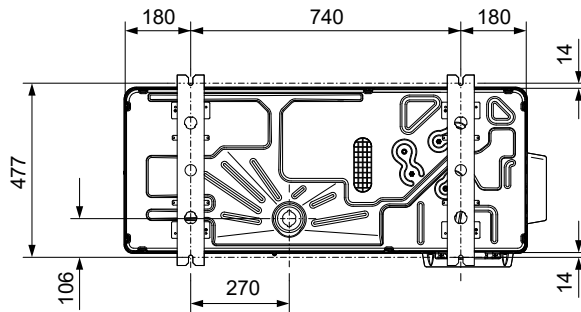
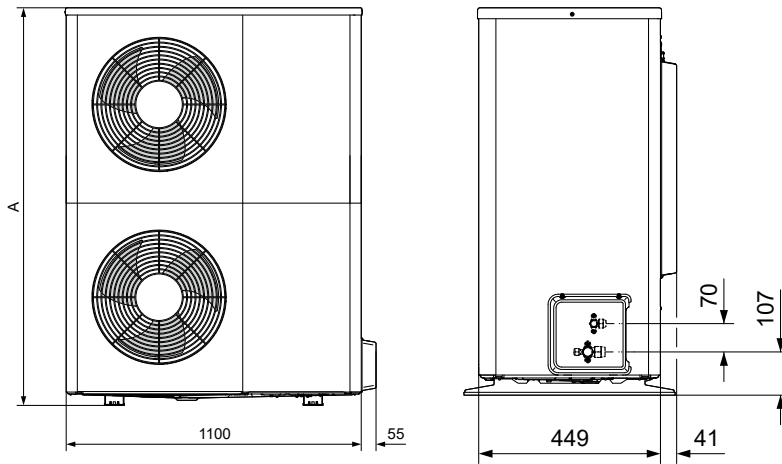

A	
HA 3-5 OS 230V	765 mm
HA 5-5 OS 230V	765 mm
HA 7-5 OS 230V	965 mm
HA 10-5 OS 230V	1565 mm
HA 12-5 OS 230V	1565 mm

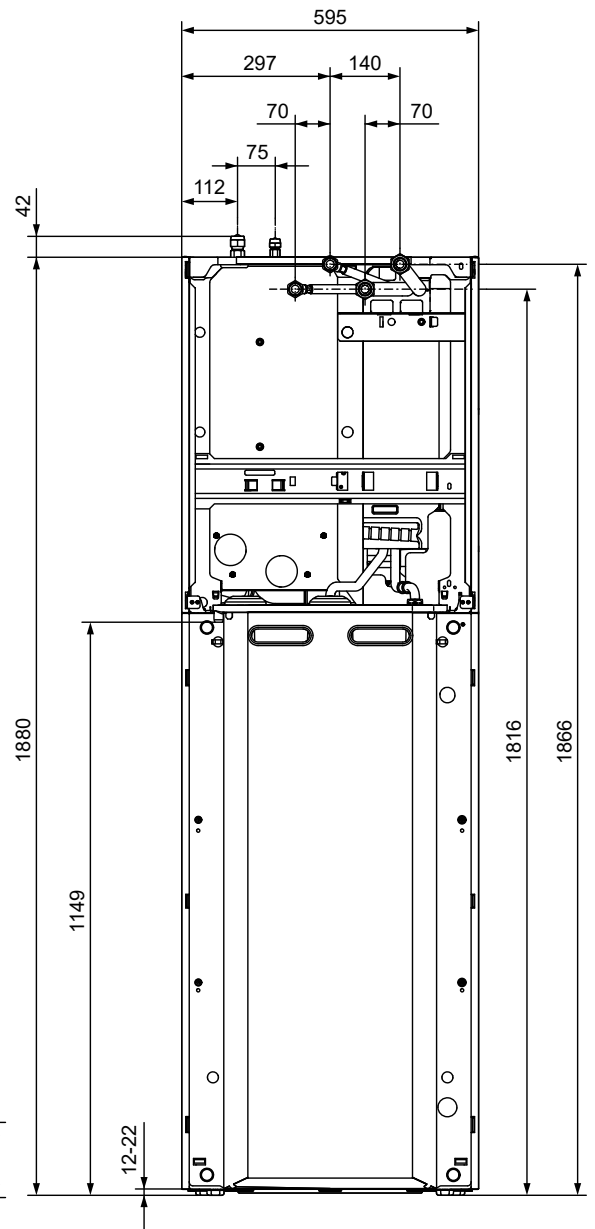
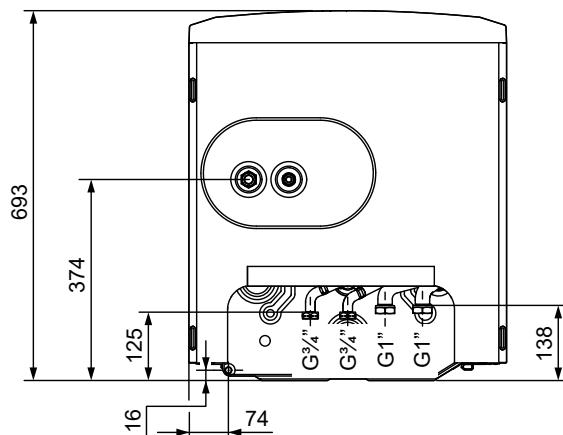

# GeniaAir split + GeniaSet split



## Algemene kenmerken

- Waarborg → 5 jaar op de compressor  
→ 2 jaar op de overige onderdelen
- Lucht/water warmtepomp met intelligente eBUS sturing
- Ingebouwde elektrische bijverwarming van 5,5kW (230V mono)
- 15l expantievat
- Ingebouwde driewegkraan met voorrang sanitair warm water
- Ecologisch koelmiddel R410A
- Zeer hoge COP
- Roterende compressor met invertertechnologie

## Verplichte toebehoren

- Intelligente regeling door de MiPro of MiPro Remote

**Bulex** biedt op verzoek een indienststelling.

Geldig binnen de standaard buislengtes (15meter tussen binnenunit en buitenunit).

# GeniaAir split + GeniaSet split

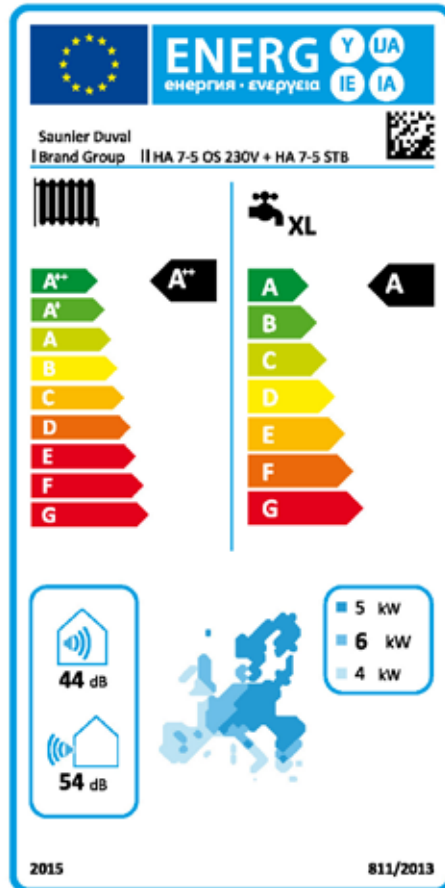
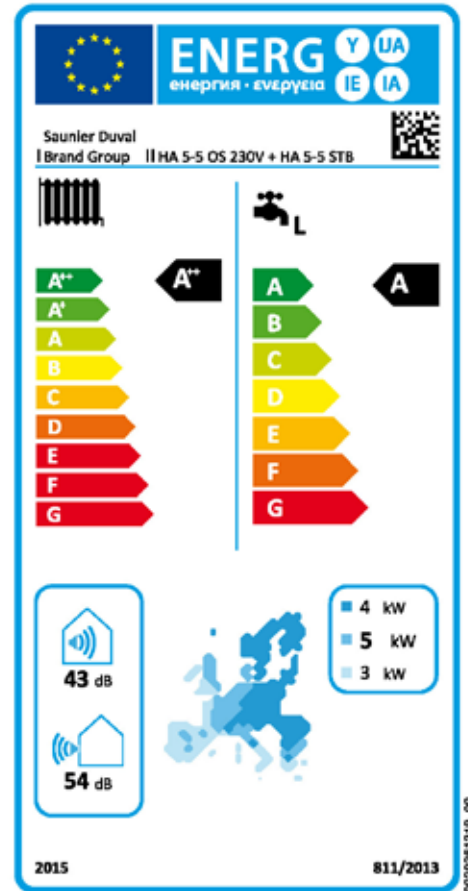
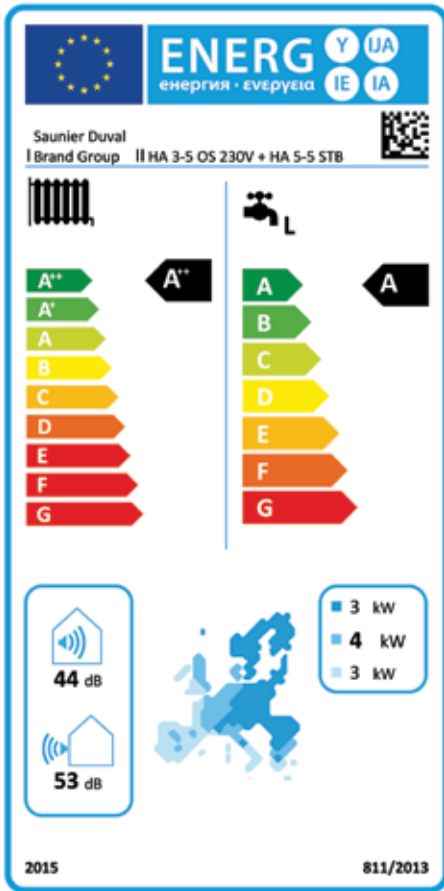

# GeniaAir split + GeniaSet split

