

SDN V2 - muur horizontaal

Gepantserde weerstand

		SDN 100 H	SDN 150 H	SDN 200 H	
Vermogen	W	1200	1800	2400	
Inhoud	l	50	150	200	
Opwarmtijd $\Delta T=50^{\circ}\text{C}$		5h06'	3h51'	5h07'	
Voeding	V	230 mono	230 mono	230 mono	
Stroomsterkte	A	16	16	16	
Sanitaire aansluitingen	"	3/4	3/4	3/4	
Elektrische beschermingsgraad		IP24	IP24	IP24	
Gewicht	kg	36	47	57	
Afmetingen					
	A	mm	900	1205	1298
	B	mm	320	800	800
	C	mm	440	440	440
	D	mm	515	544	595
	E	mm	65	80	110
	F	mm	528	557	608
	G	mm	384	384	375
	H	mm	337	177	255

SDN V2 - muur horizontaal

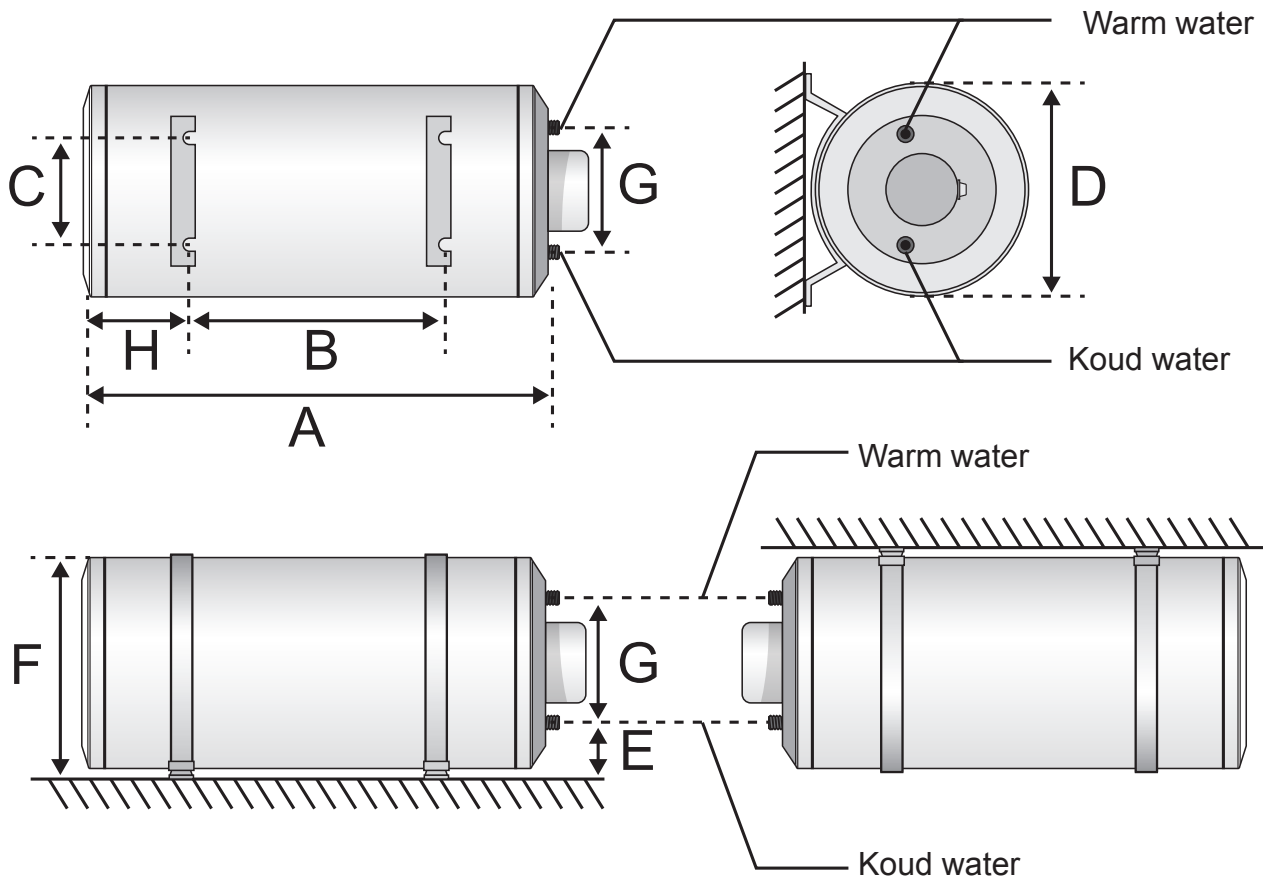

De warmwateraansluiting **MOET** altijd **BOVEN** de koudwateraansluiting gepositioneerd zijn.

SDN V2 - muur horizontaal

Algemene kenmerken

- Waarborg: → 3 jaar op het elektrisch gedeelte
→ 5 jaar op de kuip
- Weerstand in vertind koper (gepantserd)
- Geleverd in 230V mono
- Dikwandige kuip in geëmailleerde staalplaat, gebakken aan 950°C
- Witte mantel bestaande uit gelakte en in de oven gebakken staalplaat
- Thermische isolatie in polyurethaanschuim
- Magnesiumanode
- Uitwendige regelbare thermostaat met bijhorende thermische veiligheid
- Anti-elektrolysemof en veiligheidsgroep niet inbegrepen
- Elektrische beschermingsgraad: IP24
- Sanitaire aansluiting 3/4"

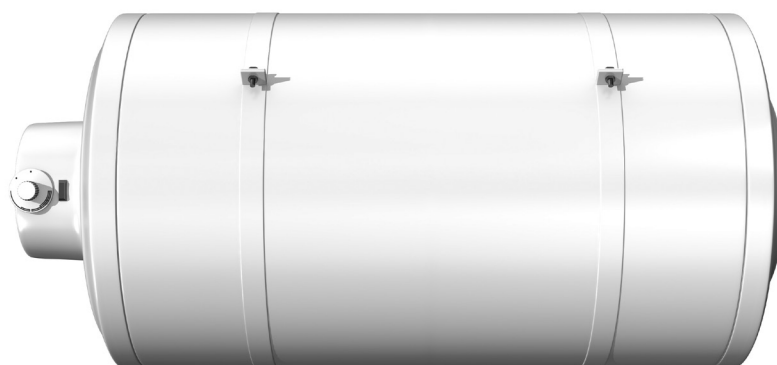

Toebehoren

Omschrijving	Referentie
Complete kit (veiligheidsgroep + drukverminderaar + trechter)	B07304004

SDN V2 - muur horizontaal

